

E1SL SDK EVO LK EVO KS EVO

SV

Instruktionerna är giltiga från och med uppdateringarna av FW som medföljer ZIPACK 4.0.1.

The FAAC logo is rendered in a bold, black, sans-serif font. The letters 'F' and 'A' are connected at the top, and the 'C' has a distinctive shape with a diagonal slash through it. The logo is positioned in the bottom right corner of the page, partially overlapping a large, light gray graphic element that resembles a stylized 'F' or a series of horizontal bars with diagonal ends.

© Copyright FAAC S.p.A. från 2020. Alla rättigheter förbehålls.

Ingen del av denna manual får kopieras, arkiveras, spridas till tredje part eller på annat sätt kopieras i något format eller med några medel, vare sig elektroniskt, mekaniskt eller via fotokopia, utan föregående skriftligt godkännande från FAAC S.p.A.

Samtliga nämnda namn och varumärken tillhör respektive tillverkare.

Kunder får göra kopior endast för eget bruk.

Denna bruksanvisning publicerades 2020.

The logo for FAAC, consisting of the letters 'FAAC' in a bold, stylized, sans-serif font. The 'F' and 'A' are connected, and the 'C' has a distinctive shape.

FAAC S.p.A. Soc. Unipersonale

Via Calari, 10 - 40069 Zola Predosa BOLOGNA - ITALY

















Tel. +39 051 61724 - Fax +39 051 09 57 820

www.faac.it - www.faacgroup.com

INNEHÅLL	
1. ELEKTRONIKMODUL E1SL	4
Kort E1SL	4
Statuslampor på kortet	5
Kopplingsplintar och kontakter	5
2. KORT DM	6
Installera kortet DM	6
Koppla in den andra motorn	6
Aktivera KIT DM	6
3. FUNKTIONSLÄGE (MODFUN)	8
4. ANSLUTNINGAR	9
5. KONFIGURERBARA INGÅNGAR	10
Anslutningar	10
Programmering	10
Ingångar av typen Open automatisk	11
Ingången OPEN HALVAUTOMATISK	11
Ingångar av typen Skydd	11
Ingångar för Funktionsläge	11
Ingången TIMER	11
Ingången RESET	11
6. KONFIGURERBARA UTGÅNGAR	12
Programmering	12
Anslutningar	12
7. START	13
Startmoment	13
7.1 Ge ström till kortet	13
7.2 Ställ in automatikens modell	13
7.3 KÖRA EN SETUP	13
7.4 Programmera kortet	14
7.5 Rörelseparametrar	19
7.6 Hinderavkänning	19
7.7 Low Energy	19
7.8 Intrång	19
KEEP CLOSED	19
PULL & GO	19
7.9 Energy Saving	19
7.10 Tidsinställningar och Partiella öppningar	19
7.11 Datum och Tid	20
7.12 Räkare	20
Cykelräknare - Programmerat underhåll	20
SAFE FLOW	20
7.13 TIMER	21
PROGRAMMERING PER VECKA	21
PROGRAMMERA JOKER	21
AKTIVERA/INAKTIVERA TIMERN	21
8. TILLBEHÖR	22
Nödbatteri	22
Motorlås XB LOCK och övervakning (tillval)	22
KIT FJÄDRING	23
En detektor med dubbel teknik i utgång och ingång	24
2 detektorer med dubbel teknik i utgång och ingång	25
Infraröd detektor för öppningskydd	26
XFA knappfotoceller	27
9. INTERCOM	28
Installera INTERCOM	28
Funktionsläge	28
Underhållskort	28
Felsökning INTERCOM	28
INTERLOCK, INTERLEAVES, AIRSLIDE	28
9.1 INTERLOCK	29
Installera INTERLOCK	29
Aktivera/inaktivera INTERLOCK	29
9.2 AIRSLIDE	30

Installera AIRSLIDE	30
9.3 INTERLEAVES	31
Installera INTERLEAVES	31
10. UPPDATERING AV FW OCH DOWNLOAD FILE - USB	32
Automatisk uppdatering	32
Menyn Upload/Download	32
Bootloader- och FW-versioner	32
11. FELSÖKNING	33
Lysdioder på kortet	33
Status för automatik och konfigurerade ingångar	34
Fel och VARNINGAR	34
FW-versioner	34
11.1 Reset	37
11.2 Återställa fabriksinställningarna	38
12. LK EVO	39
Läs LK EVO	39
13. KS EVO	41
14. SDK EVO	42
Läs SDK EVO	42
Home page	43
Reset - Läs/Lås upp	43
LÖSENORD	43
MODFUN	44
MENY 	44
PROGRAMMERING	44
Meny 1 Språk	47
Meny 2 Programmering	47
Meny 3 FEL	48
Meny 4 VARNINGAR	48
Meny 5 CYKELRÄKNARE	48
Meny 6 DATUM / TID	48
Meny 7 TIMER	48
Meny 8 LÖSENORD	49
Meny 9 INFO	49
15. SIMPLY CONNECT	50

TABELLER

 1 Tilldela funktionsläge	8
 2 Konfigurerbara ingångar	10
 3 Programmering av konfigurerbara ingångar	10
 4 Konfigurerbara utgångar	12
 5 Programmering av konfigurerbara utgångar	12
 6 GRUNDLÄGGANDE programmering	15
 7 AVANCERAD programmering	17
 8 Menyn Upload/Download	32
 9 Automatikens status	34
 10 Felkoder, Larm/Info	35
 11 Koderna för Fel i bootloader (b0)	37
 12 Guide till problemlösning	38
 13 Koder för lysdioder som signalerar fel på Funktionsväjare	40
 14 Kodning av lysdioder för Varningar - LK EVO	40
 15 Kodning av lysdioder för FW-version - LK EVO	40
 16 Menyn FUNKTIONER 	45

1. ELEKTRONIKMODUL E1SL

Elektronikmodulen E1SL är framställd för styrning av automatik FAAC i följande modeller: A1000, A1400 AIR, RKE 1400, SF1400, GBF1500. Det är obligatoriskt att följa installationsanvisningarna. Maskindrivna dörrar lyder under tillämpningsområdet för den harmoniserade typ C-standard EN 16005:2012. Automatik som framställts i enlighet med denna standard förutsätts överensstämma även med de grundläggande säkerhetskraven i Direktiv 2006/42/EC. Detta befriar dock inte Tillverkaren från kravet att utföra riskanalys för att kunna vidta lämpliga åtgärder för risker som inte omfattas av standarden eller försäkras av komponenternas tillverkare. FAAC S.p.A.

rekommenderar alltid att föreskrift EN 16005:2012 respekteras fullt ut, särskilt vad gäller tillämpning av kriterier och säkerhetsanordningar, utan undantag.

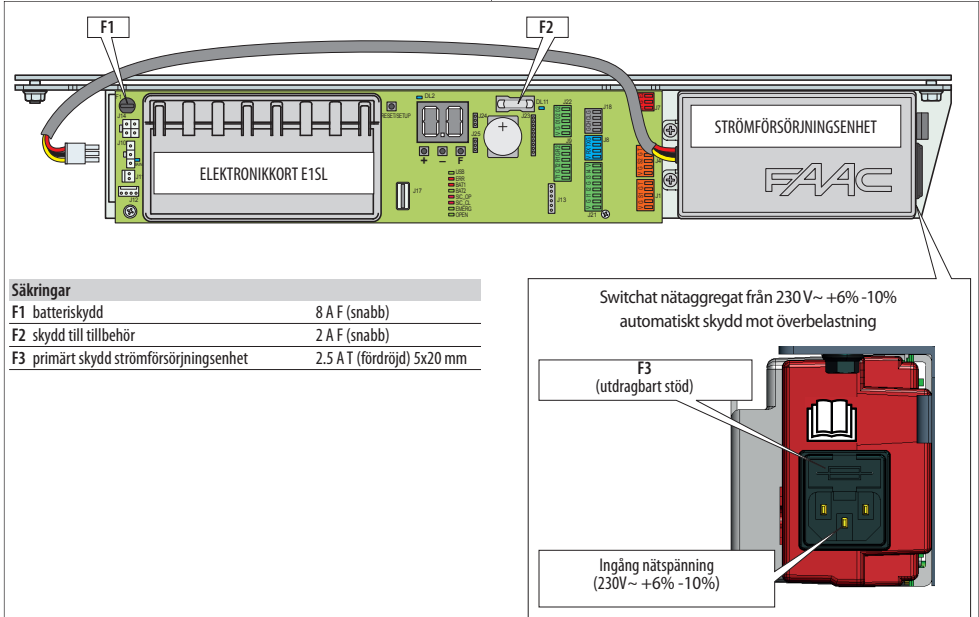

Säkringar	
F1 batteriskydd	8 A F (snabb)
F2 skydd till tillbehör	2 A F (snabb)
F3 primärt skydd strömförsörjningsenhet	2.5 AT (fördröjd) 5x20 mm

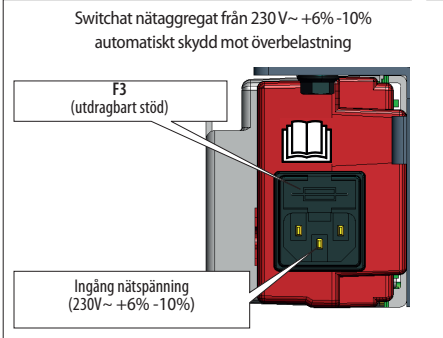

KORT E1SL

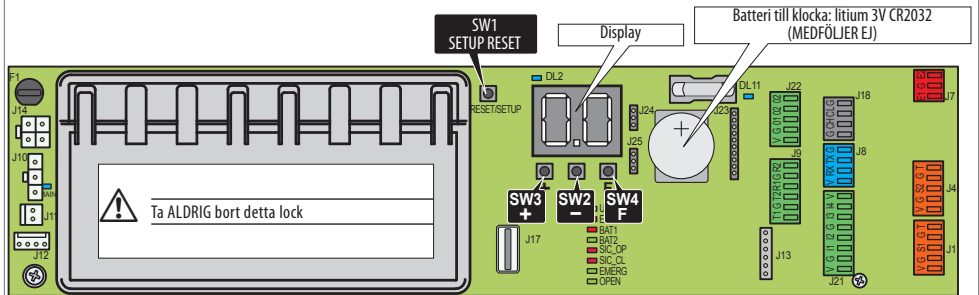

Knappar	
SW1	SETUP / RESET
SW2	"-" (bläddra bland programmeringsvärdena)
SW3	"+" (bläddra bland programmeringsvärdena)
SW4	"F" (programmering: bläddra bland funktionerna/bekräfta värdena)



STATUSLAMPOR PÅ KORTET

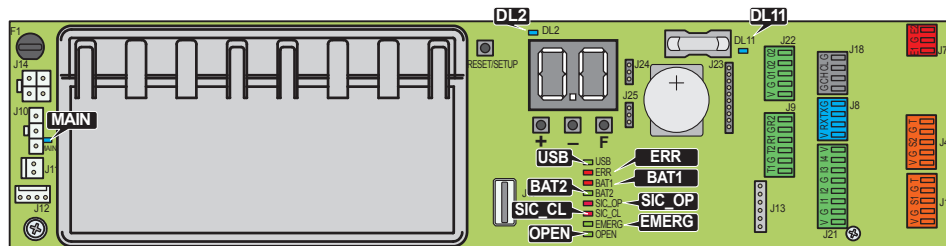

Översättning av bruksanvisning i original

SVENSKA

3

KOPPLINGSPLINTAR OCH KONTAKTER

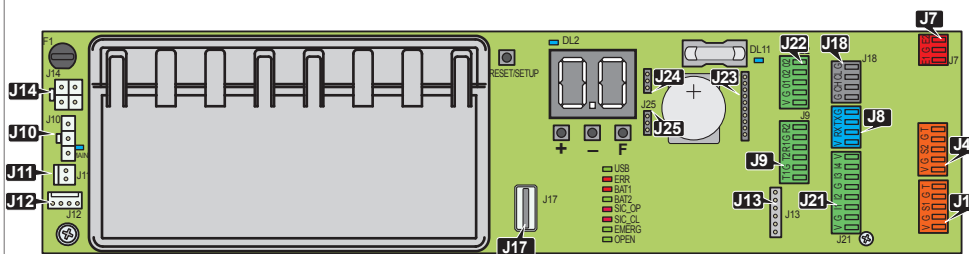

- J1 Utdragbar kopplingsplint för konfigurerbara ingångar S1
- J4 Utdragbar kopplingsplint för konfigurerbara ingångar S2
- J7 Utdragbar kopplingsplint för konfigurerbara ingångar E1, E2
- J8 Utdragbar kopplingsplint för knappsats eller funktionsväljare till EVO
- J9 Utdragbar kopplingsplint för knappfotoceller
- J10 Kontakt för primär strömförsörjning 36 V, 4 A
- J11 Kontakt för motor M1
- J12 Kontakt för enkoder till motor M1
- J13 Kontakt för motorlås och övervakning

- J14 Kontakt för nödbatteri
- J17 USB-port
- J18 Utdragbar kopplingsplint INTERCOM
- J21 Utdragbar kopplingsplint för konfigurerbara ingångar I1, I2, I3, I4
- J22 Utdragbar kopplingsplint för konfigurerbara utgångar O1, O2
- J23
- J24 Kontakter för Simply Connect (tillbehörsanordning)
- J25

4

2. KORT DM

I automatikanordningar med dubbel motor måste kortet DM finnas installerat.

INSTALLERA KORTET DM



Innan man går vidare ska man bryta den elektriska nätförsörjningen och koppla bort nödbatteriet (i förekommande fall).

1. Ta bort kortet E1SL: avlägsna samtliga anslutningar, skruven (1) och skruven med bricka (2) och dra därefter loss kortet från stödet (3).
2. Lossa de 2 skruvarna (4) och ta bort plasthöljet genom att dra ur de 2 stiften (5).
3. **Installera kortet DM** Observera anvisningarna i 6 och montera de 4 stiften (6) på kortet E1SL och fäst dem med de medföljande skruvarna (7). För de 2 kamformade kontaktarna i kontaktarna på kortet E1SL till stoppläge mot kontakten (8). Sätt i kortet DM (9) på sidan motsatt de kamformade kontaktarna. För det till stoppläge mot kontakten (8). Fäst kortet DM på de 4 stiften med hjälp av de medföljande skruvarna (10).
4. Montera tillbaka plasthöljet genom att koppla in de 2 stiften (5) i kortet E1SL. Fäst med de 2 skruvarna (4).
5. Observera anvisningarna i 5 och montera tillbaka kortet E1SL på platserna (3). Fäst med skruven (1) och skruven med bricka (2). **VIKTIGT:** brickan säkerställer att kortet är jordat.
6. Återställ samtliga kopplingar.

KOPPLA IN DEN ANDRA MOTORN

1. Förläng motorkabeln med hjälp av den medföljande kabeln med kontakt och kopplingsklämman.
2. Observera anvisningarna i 7 och sätt i kontakten (11) i kortet DM (12). Följ indikationerna i enlighet med kablarnas färger.

AKTIVERA KIT DM

Under programmeringsfasen:

- från kortet, avancerad programmering: $d\bar{n} = \bar{y}$

eller

- från SDK EVO:

/PROGRAMMERING/INSTALLATION/KIT DUBBEL MOTOR = AKTIVERAD

Ta bort/sätt tillbaka kortet E1SL

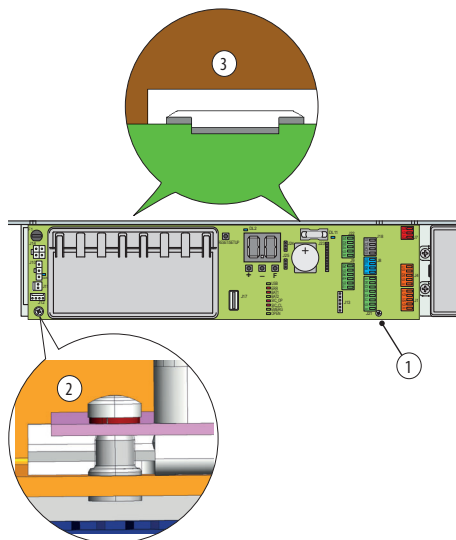

Ta bort/sätt tillbaka höljet

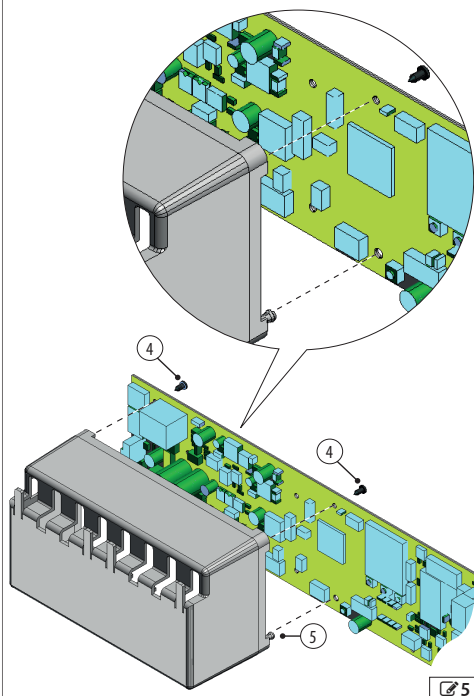

Installera kortet DM

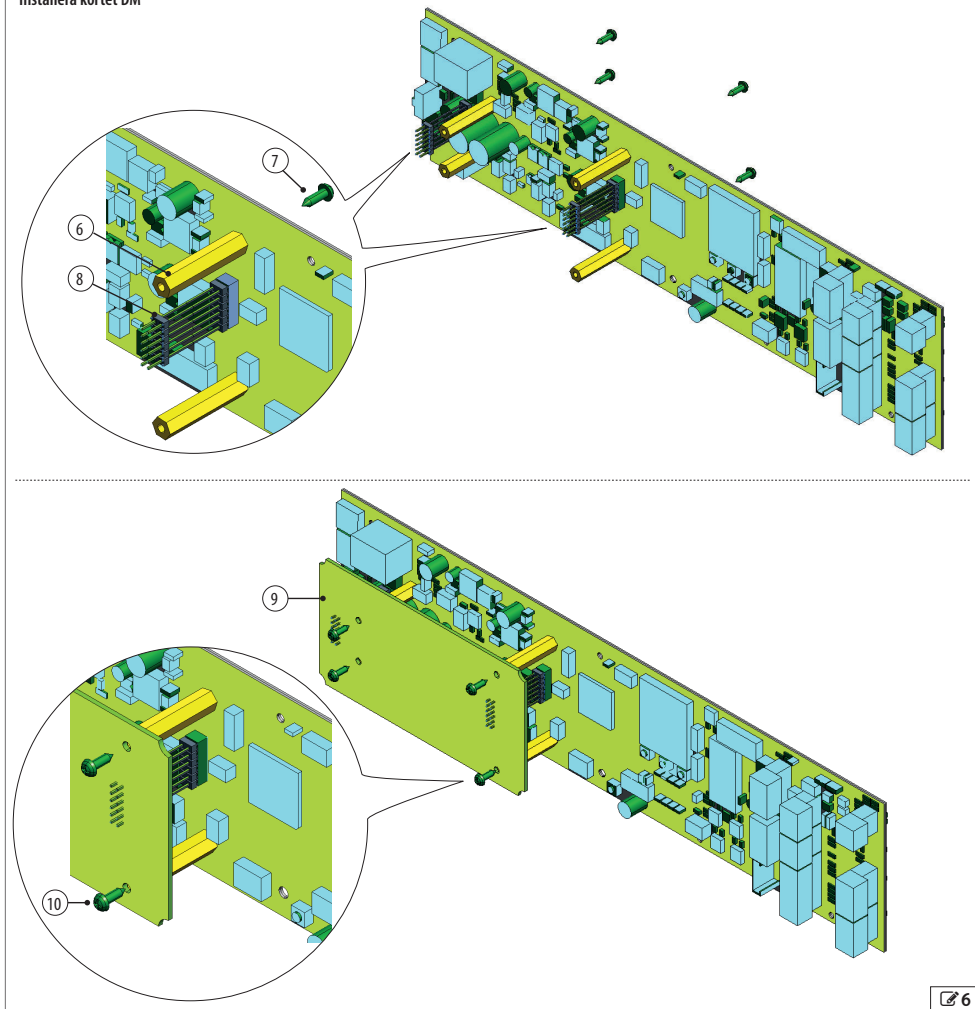

6

Anslutning av den andra MOTORN

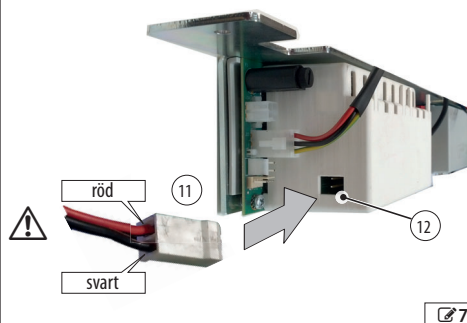

7

3. FUNKTIONSLÄGE (MODFUN)

Automatikens funktionsläge kan tilldelas via de anordningar som finns i tabellen på denna sida och från TIMER (se motsvarande § Avsnitt). **Observera:** om du använder fler än en anordning för tilldelningen av läge är prioriteringsordningen: TIMER, Konfigurerad ingång, Funktionsväljare (KS EVO, LK EVO, SDK EVO).

■ Läget AUTOMATISKT

Automatiken öppnar och kör en AUTOMATISK STÄNGNING efter den programmerade paustiden.

TVÄVÄGS Medger passering i två riktningar (Open Intern och Open Extern är aktiverade).

ENDAST OUT Medger passering endast för utgång (Open Extern inaktiverad).

ENDAST IN Medger passering endast för ingång (Open Intern inaktiverad).

■ Läget AUTO MANUELL

Automatiken medger en MANUELL ÖPPNING och kör en AUTOMATISK STÄNGNING efter den programmerade paustiden.

■ Läget MANUELLT

Bladen är fria och kan endast aktiveras manuellt. Inget kommando är aktivt.

Innan man lämnar detta läge ska man kontrollera att villkoren för säker förflyttning är uppfyllda. När läget MANUELL stängs kommer kortet att köra en RESET.

■ läget ÖPPET

Automatiken öppnar och förblir öppen.

■ läget NATT

Automatiken stänger och förblir stängd. Open Extern är inaktiverad. Open Intern är aktiverad endast i det tidsintervall som är programmerat som FÖRDRÖJNING av LÄGET NATT. Öppning är möjlig endast via ingångarna Nyckel, Nödläge öppning och Open apotek, (med automatisk stängning när tiden för PAUSTID NATT) passerat.

■ läget INTERLOCK

Öppning av en automatik är underordnad stängning av en annan automatik (§ motsvarande kapitel). Man kan välja INTERLOCK för TVÄVÄGS passage, eller ENDAST IN, eller ENDAST OUT.

☰ 1 Tilldela funktionsläge

Funktion (*) = INTE tillgänglig för SF1400 och GBF1500	SDK EVO	LK EVO/KS EVO	Programmering av konfigurerbar ingång
AUTOMATISK TVÄVÄGS	TOTAL 100%		-
	PARTIELL (*) %		45
AUTOMATISK ENDAST OUT	TOTAL 100%		41
	PARTIELL (*) %	-	-
AUTOMATISK ENDAST IN	TOTAL 100%	-	42
	PARTIELL (*) %	-	-
AUTO MANUELL	TOTAL 100%	-	47
	PARTIELL (*) %	-	-
MANUELL			44
ÖPPEN	TOTAL 100%		40
	PARTIELL (*) %	-	-
NATT	TOTAL 100%		43
	PARTIELL (*) %	-	-
INTERLOCK TVÄVÄGS	TOTAL 100%	-	46
	PARTIELL (*) %	-	-
INTERLOCK ENDAST OUT	TOTAL 100%	-	-
	PARTIELL (*) %	-	-
INTERLOCK ENDAST IN	TOTAL 100%	-	-
	PARTIELL (*) %	-	-

4. ANSLUTNINGAR

RISKER



PERSONLIG SKYDDSUTRUSTNING



NÖDVÄNDIGA VERKTYG



Innan man gör något ingrepp på kortet måste man alltid bryta den elektriska nätförsörjningen och koppla bort nödbatteriet (i förekommande fall). Strömförsörjningen får kopplas in igen först när man avslutat samtliga anslutningar och kontroller innan start.



Maximal belastning för de tillbehör som är kopplade till kortet (+24 V \Rightarrow) får inte överskrida 1 A (bortsett från SDK EVO).

1. Motor M1 ska vara kopplad till kontakt J11.
2. Enkodern ska vara kopplad till kontakt J12.
3. I automatikanordningar med dubbel motor måste kortet DM finnas installerat, och anvisningarna i motsvarande kapitel måste följas.
4. För anslutning av eventuella ytterligare anordningar hänvisar vi till respektive kapitel:
 - Motorlås XB LOCK eller XM LOCK
 - XFA knappfoceller
 - Detektorerna XV1 eller XDT1, enkla eller dubbla, i utgång och i ingång, för säker öppning och stängning
 - XBFA ON detektorer för säker öppning
 - Konfigurerbara ingångar
 - Konfigurerbara utgångar
 - Funktionsväljare LK EVO, KS EVO, SDK EVO

Anslutning av motor M1 och enkoder

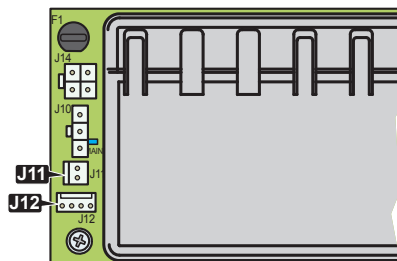

5. KONFIGURERBARA INGÅNGAR

Dessa ingångar har en tilldelad funktion (☒ Konfigurerbara ingångar) som kan justeras under programmering. Vissa funktioner varierar beroende på om Energy Saving är aktivt (se motsvarande § avsnitt).

ANSLUTNINGAR

Anslut de konfigurerbara ingångarna uteslutande till anordningar som är försedda med ren kontakt. Anordningens kontakt måste vara ansluten mellan ingång och GND.

I1, I2, I3, I4 (KOPPLINGSPLINT J21)

V	+24 V == strömförsörjning tillbehör
I4	Ingång I4 konfigurerbar
I3	Ingång I3 konfigurerbar
G	GND Negativ strömförsörjning tillbehör och frekventa kontakter
I2	Ingång I2 konfigurerbar
I1	Ingång I1 konfigurerbar
G	GND Negativ strömförsörjning tillbehör och frekventa kontakter
V	+24 V == strömförsörjning tillbehör

S1 (KOPPLINGSPLINT J1), S2 (KOPPLINGSPLINT J4)

T	TEST
G	GND Negativ strömförsörjning och frekventa kontakter
S1	Konfigurerbar ingång S1
G	GND Negativ strömförsörjning och frekventa kontakter
V	+24 V == (strömförsörjning tillbehör)

T	TEST
G	GND Negativ strömförsörjning och frekventa kontakter
S2	Konfigurerbar ingång S2
G	GND Negativ strömförsörjning och frekventa kontakter
V	+24 V == (strömförsörjning tillbehör)

E1, E2 (KOPPLINGSPLINT J7)

E2	Konfigurerbar ingång E2
G	GND Negativ strömförsörjning tillbehör och frekventa kontakter
E1	Konfigurerbar ingång E1

PROGRAMMERING

För tillgängliga alternativ hänvisar till tabellen (☒ Programmering av konfigurerbara ingångar och påföljande avsnitt. Ingångar aktiveras baserat på hur kontaktens logik programmeras:

NO = ingången aktiveras när kontakten stängs

NC = ingången aktiveras när kontakten öppnas

- från kort: Grundläggande programmering för ingångarna på kopplingsplint J21. Avancerad programmering för ingångarna på kopplingsplint J1, J4 och J7.

Kontaktens standardtilldelade logik kan endast justeras från SDK EVO. Testet (IF, 2F...) är tillgängligt endast för ingångar som konfigurerats som Öppningskydd, Stängningskydd, Säkerhet STOPP.

- från SDK EVO:

☒ /PROGRAMMERING/INGÅNGAR/UTGÅNGAR ...

...INGÅNGAR I1-I4 eller INGÅNGAR S1-S2 eller INGÅNGAR E1/E2 (välj ingång)

... FUNKTION (välj NO...E1)

...NO/NC (kontaktens logik måste vara programmerad i överensstämmelse med anordningens typ av kontakt)

...TEST (tillgänglig för ingångar som konfigurerats som Skydd)

☒ 2 Konfigurerbara ingångar

Ingång (kopplingsplint)	Standardprogrammering	Funktion från kort: (standard)
I1	OPEN Extern (NO)	C1 (I)
I2	OPEN Intern (NO)	C2 (4)
I3	NYCKEL (NO)	C3 (10)
I4	OPEN Automatisk (NO)	C4 (7)
S1 (J1)	Stängningskydd EXT (NC) TEST aktiverat	P1 (24) IF (4)
S2 (J4)	Stängningskydd INT (NC) TEST aktiverat	P2 (25) 2F (4)
E1	ej aktiverad	E1 (NO)
E2	ej aktiverad	E2 (NO)

☒ 3 Programmering av konfigurerbara ingångar

från SDK EVO	från kort
Ingång E1 aktiverad	NO
OPEN EXTERN	1 (NO)
OPEN INTERN	4 (NO)
OPEN AUTOMATISK	7 (NO)
OPEN HALVAUTOMATISK	8 (NO)
OPEN APOTEK (INTE för SF1400 och GBF1500)	9 (NO)
NYCKEL	10 (NO)
OPEN PARTIELL (INTE för SF1400 och GBF1500)	11 (NO)
STÄNGNINGSSKYDD (TEST tillgängligt)	20 (NC)
ÖPPNINGSSKYDD (TEST tillgängligt)	21 (NC)
SÄKERHET STOPP (TEST tillgängligt)	23 (NC)
EXTERN STÄNGNINGSSKYDD (TEST tillgängligt)	24 (NC)
INTERN STÄNGNINGSSKYDD (TEST tillgängligt)	25 (NC)
NÖDL. ÖPPNING	30 (NC)
NÖDL. ÖPPNING med MINNE	31 (NC)
NÖDL. STOPP	32 (NC)
NÖDL. STOPP med MINNE	33 (NC)
NÖDL. STÄNGNING	34 (NC)
NÖDL. STÄNGNING med MINNE	35 (NC)
NÖDL. BREAK OUT	37 (NC)
HELT ÖPPEN	40 (NO)
AUTOMATISK ENDAST OUT TOTAL	41 (NO)
AUTOMATISK ENDAST IN TOTAL	42 (NO)
NATT TOTAL	43 (NO)
MANUELL	44 (NO)
AUTOMATISK TVÄVÄGS PARTIELL (INTE för SF1400 och GBF1500)	45 (NO)
INTERLOCK TVÄVÄGS TOTAL	46 (NO)
AUTO MANUELL TOTAL	47 (NO)
TIMER	60 (NO)
RESET	61 (NO)

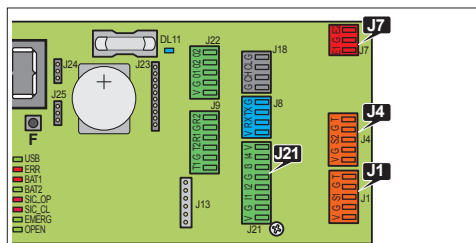

INGÅNGAR AV TYPEN OPEN AUTOMATISK

När en av nedanstående ingångar aktiveras kommer automatiken att öppna och därefter stänga igen när paustiden passerat. Så länge ingången är aktiv kommer inte automatiken att stänga.

OPEN EXTERN (1) Ingång avsedd för externa kontrollanordningar. Ingången är inaktiverad i läget NATT och ENDAST OUT.

OPEN INTERN (4) Ingång avsedd för interna kontrollanordningar. Ingången är inaktiverad i läget ENDAST IN. I läget NATT är den aktiverad endast i det tidsintervall som är programmerat som FÖRDRÖJNING av LÄGET NATT.

OPEN AUTOMATISK (7) Ingången är inaktiverad i läget NATT (i läget ENDAST OUT och ENDAST IN är den aktiverad).

OPEN APOTEK (9) I läget NATT verkställer detta kommando öppning med den procentandel som programmerats som PARTIELL APOTEK. I övriga funktionslägen verkställer ingången automatisk öppning.

NYCKEL (10) Kommandot är aktiverat även i läget NATT.

OPEN PARTIELL (11) Gör en delvis öppning i enlighet med programmerad procentandel. INTE aktiverad i läget NATT.

INGÅNGEN OPEN HALVAUTOMATISK

(8) När ingången aktiveras med automatiken stängd kommer automatiken att öppna (TOTAL eller PARTIELL beroende på valt funktionsläge) och förbli öppen. När ingången aktiveras med automatiken öppen ger den kommando för stängning.

I läget NATT är ingången INTE aktiv

INGÅNGAR AV TYPEN SKYDD



På de ingångar som konfigurerats för skyddsfunktioner ska man använda övervakade säkerhetsanordningar som överensstämmer med EN 16005:2012.

På ingångar som konfigurerats som Skydd måste Testet för kontroll av korrekt funktion innan förflyttningen vara aktiverat. Om TESTET misslyckas kommer förflyttningen att förhindras (FEL TEST). Som ett alternativ kan man från SDK EVO ge klarsignal för förflyttning i Low Energy.

/PROGRAMMERING/DIVERSE/FEL TEST AKTIVERAD = förflyttning hindrad, **INAKTIVERAD** = förflyttning i Low Energy

STÄNGNINGSSKYDD (20) Koppla in avkänningsanordningar till skydd mot risker kopplade till stängningsrörelser. När ingången aktiveras:

- under en stängning, kommer automatiken att invertera rörelsen
- när automatiken är öppen, kommer stängning att förhindras
- när automatiken är ställd till paus, kommer paustiden att starta om

ÖPPNINGSSKYDD (21) Koppla in avkänningsanordningar till skydd mot risker kopplade till öppningsrörelser. När ingången aktiveras under en öppning varierar effekten i enlighet med programmeringen:

STOPP rörelsen stannar tills öppningsskyddet inaktiverats och därefter återupptas öppningen.

Low Energy rörelsen saktar ner tills öppningen fullföljts.

- från kortet Avancerad programmering: ☐☐ (1=STOPP 2= Low Energy)

- från SDK EVO: **/PROGRAMMERING/DIVERSE/FUNKT. ÖPPN. SKYDD**

SÄKERHET STOPP (23) När ingången aktiveras kommer automatiken att stanna och förbli stilla. När ingången inaktiveras återupptas rörelsen. I läget NATT stannar rörelsen och vid inaktivering stängs automatiken.

EXTERNT STÄNGNINGSSKYDD (24) Samma som **STÄNGNINGSSKYDD (20)** men avsedd uteslutande för detektorn placerad utanför lokalen.

INTERNT STÄNGNINGSSKYDD (25) Samma som **STÄNGNINGSSKYDD (20)** men avsedd uteslutande för detektorn placerad inuti lokalen.

- NÖDLÄGESINGÅNGAR

Ingångar av typen NÖDLÄGE har prioritet över alla andra ingångar, i alla situationer och funktionslägen som inte är MANUELLA.

Om flera ingångar av typen NÖDLÄGE med skilda konfigurationer skulle aktiveras är prioriteringsordningen: Nödläge Öppning, sedan Nödläge Stopp, sedan Nödläge Stängning.

- Ingång som programmerats UTAN MINNE: när ingångens status återställs återupptar automatiken normal funktion.

- Ingång som programmerats MED MINNE: när ingångens status återställs krävs en RESET för att normal funktion ska återupptas.

NÖDL. ÖPPNING (30, 31) När ingången aktiveras öppnar automatiken (alltid TOTAL öppning) och förblir öppen så länge nödläget är aktivt.

NÖDL. STOPP (32, 33) När ingången aktiveras stannar automatiken och förblir stilla så länge nödläget är aktivt.

NÖDL. STÄNGNING (34, 35) När ingången aktiveras stängs automatiken och förblir stängd så länge nödläget är aktivt.

NÖDL. BREAK OUT (37) När ingången aktiveras efter att antipanisystemet APN aktiverats, kommer automatikens återställning att aktiveras: öppning med lägre hastighet och dörrbladens hakas fast igen. Efter 10 sek. återställer kortet automatikens funktion.

INGÅNGAR FÖR FUNKTIONSLÄGE

Dessa ingångar ger möjlighet att välja ett funktionsläge (§ motsvarande kapitel). När ingången inaktiveras återgår automatiken till det föregående inställda funktionsläget.

Prioriteringsordning mellan funktionslägen: Manuell (44), Total natt (43), Totalt öppen (40), Total automatisk endast Out (41), Total automatisk endast In (42), Automatisk partiell tvåvägs (45), INTERLOCK Total tvåvägs (46), Total auto manuell (47).

INGÅNGEN TIMER

(60) När ingången aktiveras startas programmeringen TIMER som automatiskt tilldelar funktionsläget i de programmerade tidsintervallen. När ingången inaktiveras avbryts programmeringen TIMER.

INGÅNGEN RESET

(61) Ingången kör en RESET (se motsvarande § Avsnitt).

6. KONFIGURERBARA UTGÅNGAR

De konfigurerbare utgångarna ger möjlighet att aktivera signaleringar från kortet när vissa fastställda villkor uppfylls. Dessa utgångar har en tilldelad funktion (☒) Konfigurerbara utgångar) som kan justeras i programmeringen.

Verkställ först programmering, därefter anslutningarna.

PROGRAMMERING

För tillgängliga alternativ hänvisas till tabellen ☒ Programmering av konfigurerbare utgångar och påföljande avsnitt. Utgången aktiveras baserat på hur kontaktens logik programmeras: NO = kontakten stängs när utgången är aktiv, NC = kontakten öppnas när utgången är aktiv.

- från kortet Avancerad programmering: 01, 02. Kontaktens logik tilldelas automatiskt.

eller

- från SDK EVO: `/PROGRAMMERING/INGÅNGAR/UTGÅNGAR ...`

...UTGÅNGAR 01/02 (välj utgång)

...FUNKTION (välj nr...15)

...NO/NC (logiken för kontakten i utgång måste vara programmerad)

GÖNG (1) signalerar att minst en ingång som konfigurerats som stängnings-/stoppskydd har aktiverats. Signalering sker vid intervaller om 1 sek.

FEL (2) signalerar att det finns ett aktivt fel, eller ett INTRÅNG i läget NATT, eller ett fel av typen LOCK i läget NATT.

BATTERI (3) signalerar att automatiken körs på batteri på grund av att det saknas nätspänning.

NÖDLÄGE AKTIVT (4) signalerar att minst en ingång som konfigurerats som nödläge har aktiverats.

TEST SKYDD (5) aktiverar TEST på de anordningar som kopplats till ingångar som konfigurerats som Skydd och har TEST aktiverat.

DÖRR EJ STÄNGD (6) signalerar att automatiken INTE är stängd.

DÖRR ÖPPEN (7) signalerar att automatiken är öppen.

DÖRR I RÖRELSE (8) signalerar att automatiken är i rörelse.

LJUS (9) ger kommando för att tända innerbelysningen när automatiken påbörjar öppningen. Utgången förblir aktiv under 60 sek. (tiden kan justeras från SDK EVO, upp till 240 sek).

INTRÅNG AKTIVT (10) när automatiken är stängd signalerar detta en icke förutsedd öppning (enkodern känner av en förflyttning på mer än 1 cm).

STÄNGNINGSSKYDD (11) signalerar att minst ett stängningsskydd är aktivt.

SKYDD (12) signalerar att minst ett stängningsskydd eller öppningsskydd är aktivt.

AIRSLIDE SP1 (13) signalerar aktivering av luften vid hastighet SP1 när AIRSLIDE är ställd till manuellt läge.

AIRSLIDE SP2 (14) signalerar aktivering av luften vid hastighet SP2 när AIRSLIDE är ställd till manuellt läge.

LOCK (15) signalerar att motorlåset kopplats in.

PEOPLE IN ANTAL (18) signalerar att det programmerade antalet personer inuti lokalen har uppnåtts.

TRAFIKLJUS EXT (19) aktiverar det RÖDA skenet för att auktorisera passering av en person åt gången och när det inställda maximala antalet har uppnåtts.

TRAFIKLJUS INT (20) aktiverar det RÖDA skenet för att auktorisera passering av en person åt gången.

ANSLUTNINGAR

Överskrid inte den angivna maxbelastningen. Om man använder utgång 01 ska anordningen kopplas in mellan 01 och V.

01, 02 (KOPPLINGSPLINT J22)

	02	Utgång kontakt relä OUT2	Maxbelastning 2A +24 V===
	02		
	01	Utgång OUT1 Open Collector	Maxbelastning 100 mA
	G	GND Negativ strömförsörjning tillbehör och frekventa kontakter	
	V	+24 V=== strömförsörjning tillbehör	

☒ 4 Konfigurerbara utgångar

Utgång (kopplingsplint)	Standardprogrammering	Funktion från kort och (standard):
01 (J22)	AUTOMATIK EJ STÄNGD (NO)	01 (6)
02	KORT FEL/SÖNDER (NO)	02 (2)

☒ 5 Programmering av konfigurerbare utgångar

Funktion från SDK EVO	Värde från kort och (standard):
Utgång EJ aktiverad	00
GÖNG	1 (NO)
FEL	2 (NO)
BATTERI	3 (NO)
AKTIVT NÖDLÄGE	4 (NO)
TEST SKYDD	5 (NC)
DÖRR EJ STÄNGD	6 (NO)
DÖRR ÖPPEN	7 (NO)
DÖRR I RÖRELSE	8 (NO)
LJUS	9 (NO)
INTRÅNG AKTIVT	10 (NO)
STÄNGNINGSSKYDD	11 (NO)
SKYDD	12 (NO)
AIRSLIDE SP1	13 (NO)
AIRSLIDE SP2	14 (NO)
LOCK	15 (NO)
PEOPLE IN ANTAL	18 (NO)
TRAFIKLJUS EXT	19 (NO)
TRAFIKLJUS INT	20 (NO)

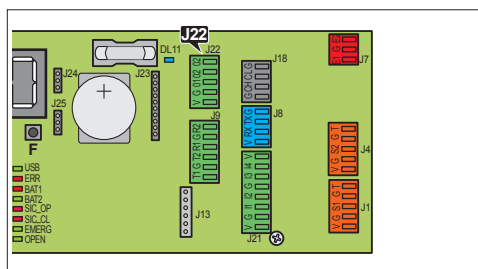

7. START

RISKER



PERSONLIG SKYDDSUTRUSTNING



STARTMOMENT

UTFÖR FÖLJANDE FÖRBEDANDE KONTROLLER. Bryt den elektriska nätförsörjningen och koppla bort nödbatteriet (i förekommande fall) och motorn/motorerna. Förflytta dörrbladen för hand och kontrollera att de glider jämnt och utan friktion. Efter kontrollen ska motorn/motorerna kopplas in igen.

⚠ Kontrollera att ENKODERNES kontakt har satts in korrekt.

Utför sedan nedan angivna arbetsmoment, i enlighet med motsvarande avsnitt.

1. Ge ström till kortet.
2. Ställ in automatikens modell:
3. Kör en SETUP.
4. Programmera kortet för de förutsedda funktionerna.
5. Kontrollera att automatiken fungerar korrekt i förutsedda funktionslägen, med samtliga installerade anordningar (kontrollanordningar, detektorer, inställningsväljare, utrustning kopplad till ingångar och utgångar...).
 - För dörrar i läget Low Energy ska man kontrollera att den kraft dörrbladet genererar ligger inom de godkända gränsvärdena enligt gällande föreskrift. Använd en utrustning för kraftmätning som överensstämmer med föreskrift EN 16005:2012.
 - För länder utanför EU som saknar specifika lokala föreskrifter gäller att effekten ska ligga under 67 N statisk.
 - För dörrar som inte är i läget Low Energy ska man kontrollera att testföremålet känns av på samtliga områden som berörs av dörrbladets förflyttning.
6. När startproceduren fullföljts rekommenderar vi att ni sparar automatikens kompletta konfiguration genom att köra en DOWNLOAD (§ Menyn Upload/Download).

■ INTERCOM (i förekommande fall)

Innan man skapar ett INTERCOM-nätverk ska man fullfölja startproceduren för all slags automatik. Först därefter ska korten kopplas in i nätverket, programmeras och aktiveras INTERCOM (§ motsvarande kapitel).

7.1 GE STRÖM TILL KORTET

1. Återställ nätspänningen.
2. Anslut nödbatteriet (i förekommande fall).
3. Kontrollera ingångarnas statuslampor på kortet och förekomst av FEL (§ kapitlet Felsökning).

Vid den första starten visar huvudkortets display och SDK EVO (om den används) följande:

Kortets display:	Display på SDK EVO
b o (fasen Bootloader)	Bootloader.x.x (Bootloader-version för SDK EVO)
x.x (FW-version E15L)	x.x version (FW-version SDK EVO)
L 0 blinkar (kortet begär SETUP)	SETUP (kortet begär SETUP)

7.2 STÄLL IN AUTOMATIKENS MODELL

- från kortet Grundläggande programmering: $\square \Gamma$ I Ställ in rätt automatiseringsmodellen

- från SDK EVO: Γ /PROGRAMMERING/TYP AV DÖRR...

För FHE SKJUTDÖRR: välj modell RKE 1400

För SF1400: ställ in antal dörrblad och passageöppningen:

- från kortet Grundläggande programmering: $\square \Gamma = 4$ L n = 1 o 2 e L t = 1 o 2 o 3
- från SDK EVO: Γ /PROGRAMMERING/TYP AV DÖRR SF1400
... 1DÖRRBLAD eller 2DÖRRBLAD
... SELEZIONE PASSAGEÖPPN.

DUBBEL MOTOR för automatikanordningar med dubbel motor ska Kit dubbel motor aktiveras:

- från kortet Avancerad programmering: $\square \Gamma = 3$
- från SDK EVO: Γ /PROGRAMMERING/INSTALLAZIONE/KIT DUBBEL MOT. Aktiverat

7.3 KÖRA EN SETUP

En SETUP består av en serie rörelser som kortet använder för att inhämta dörrbladens slaglängd och andra mekaniska parametrar.

DET ÄR NÖDVÄNDIGT ATT KÖRA EN SETUP:

- när L 0 blinkar på displayen (t.ex. första gången automatiken startas, efter att kortet bytts ut eller efter att fabriksinställningarna har återställts)
- när du vill ändra dörrbladens slaglängd, automatikens modell, motorns rotationsriktning och vid aktivering/inaktivering av KIT DM
- när antalet dörrblad eller passageöppning har ändrats på SF1400.

⚠ Under SETUP kommer de ingångar som konfigurerats som skydd att ignoreras. För att förhindra alla eventuella rörelsehinder/personskador ska man hålla sig på avstånd och se till att ingen närmar sig systemet.

1. Ge kommando för SETUP (dörrbladets position är ovidkommande):
 - från kortet: tryck på knappen SW1 under cirka 5 sek. och släpp upp den när rörelsen startar
 - från SDK EVO: Γ /PROGRAMMERING/INSTALLATION/STARTA SETUP OK
2. En SETUP sker automatiskt. Kontrollera att den pågående rörelsen motsvarar fasen för SETUP på displayen.

⚠ **MOTORNES ROTATION** Om rörelsen inte motsvarar fasen på displayen är det nödvändigt att efter SETUP kasta om motorns rotation och därefter upprepa SETUP.

- från kortet Grundläggande programmering: $\square \Gamma$
- från SDK EVO: Γ /PROGRAMMERING/INSTALLATION/ROTATION MOTOR välj STANDARD eller EJ STANDARD

3. En SETUP avslutas med en ÖPPNING och därefter är automatiken redo att fungera.

Om SETUP misslyckas, börjar L 0 åter att blinka på displayen. Åtgärda förekommande FEL (§ kapitlet Felsökning) och ge sedan ett kommando för en ny SETUP.

Följande leder till att en SETUP INTE körs eller att den avbryts: funktionsläge MANUELLT eller NATT, funktion med batteri på grund av att det saknas nätspänning och aktiva nödlägesingångar.

Faser för SETUP på display

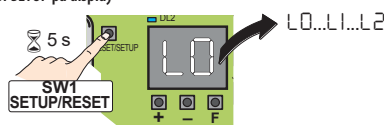

- L 0 blinkar = kortet begär ett kommando för SETUP
- L 1 blinkar = stängning i SETUP
- L 2 blinkar = öppning i SETUP
- 0 2 eller 0 3 automatiken är redo att fungera



7.4 PROGRAMMERA KORTET

Programmering kan ske från KORTET med hjälp av knapparna +, -, F, eller från SDK EVO eller från Simply Connect. För programmering från Simply Connect, se motsvarande bruksanvisning.

- Med programmering från SDK EVO/Simply Connect har man tillgång till fler alternativ. Om värden som inte är tillgängliga från kortet har programmerats, kommer displayen att signalera samtliga med värdet EP (External Program). Programmeringen från kortet kan ändra värdena EP, men det kan sedan inte återställa dem.

SDK EVO kan inaktivera programmeringen från kortet:

☞ /PROGRAMMERING/DIVERSE/DISPLAY KORT BLOCKERAD eller EJ BLOCKERAD

PROGRAMMERING FRÅN KORT

E1SL har två programmeringsmenyer: Grundläggande och Avancerad (motsvarande Tabell).

■ GRUNDLÄGGANDE programmering

- När displayen visar automatikens status ska man trycka och hålla in knappen **F**: displayen visar den första funktionen (CF). Funktionen visas alltid så länge knappen **F** trycks in.
- Släpp upp knappen **F**: displayen visar funktionens värde.
- När displayen visar funktionens värde ska man trycka på knappen **+** eller **-** för att ändra den.
- Tryck på knappen **F** för att bekräfta och gå till nästa funktion. Det ändrade värdet blir omedelbart giltigt.

Man gör på samma sätt med alla funktioner, ända till den sista (St).

- När displayen visar St ska man släppa upp knappen **F** och välja:
 - ☺ = sparar den utförda programmeringen
 - ☹ = sparar INTE den utförda programmeringen
- Tryck på knappen **F** för att bekräfta.
 - displayen återgår till att visa automatikens status.

■ AVANCERAD programmering

- När displayen visar automatikens status ska man trycka och hålla in knappen **F** och sedan trycka in även knappen **+**: displayen visar den första funktionen (P1). Funktionen visas alltid så länge knappen **F** trycks in.
- Släpp upp knapparna: displayen visar funktionens värde.
- När displayen visar funktionens värde ska man trycka på knappen **+** eller **-** för att ändra den.
- Tryck på knappen **F** för att bekräfta och gå till nästa funktion. Det ändrade värdet blir omedelbart giltigt.

Man gör på samma sätt med alla funktioner, ända till den sista (St).

- När displayen visar St ska man släppa upp knappen **F** och välja:
 - ☺ = sparar den utförda programmeringen
 - ☹ = sparar INTE den utförda programmeringen
- Tryck på knappen **F** för att bekräfta.
 - displayen återgår till att visa automatikens status.

KOMMENTAR Alla värden som ändrats blir giltiga omedelbart, men när man lämnar programmeringsläget måste man välja om ändringarna ska sparas eller ej.

ICKE sparade ändringar Ändringarna kommer INTE att sparas om den elektriska strömtillförseln bryts medan programmeringen pågår eller om knapparna inte aktiverats på 10 minuter.

Gå till GRUNDLÄGGANDE programmering

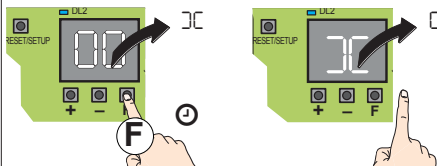

Gå till AVANCERAD programmering

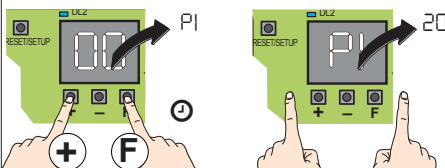

Ändra ett programmeringsvärde

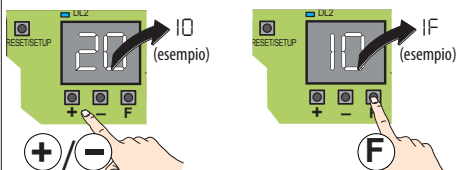

Slut programmering (St)

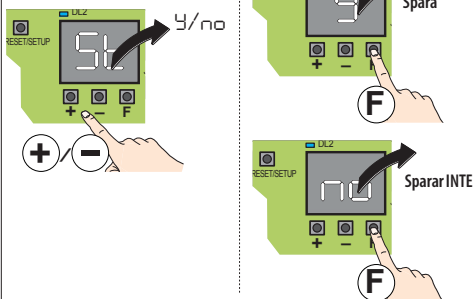

Gå direkt till St:

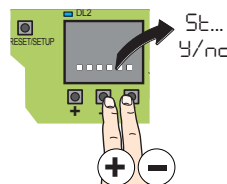

6 GRUNDLÄGGANDE programmering

GRUNDLÄGGANDE FUNKTION	Standard:	A1000	A1400 AIR	RKE 1400	SF1400	GBF1500
<p>☐☐ Simply Connect Om du vill aktivera Simply Connect ska du välja en kanal (CH). ☐ = Simply Connect INTE aktiverad, 1 = CH 1, 2 = CH 2, 3 = CH 3, 4 = CH 4</p> <p>☐☐ Automatikens modell ställ in installerad modell. Varje gång parametern ändras, kommer motsvarande standardkonfiguration att laddas. ☐☐ = inget val (fabriksinställt) 3 = RKE 1400 (för FHE SKJUTDÖRR) 1 = A1000 4 = SF1400 2 = A1400 AIR 5 = GBF1500</p>		0	0	0	0	0
☐☐ Standardkonfiguration Visar om programmeringen motsvarar modellens standardvärden och ger möjlighet att ladda om standardvärdena. ☐☐ = minst 1 parameter har ändrats. Om man önskar ladda om standardvärdena ska man välja ☐☐ ☐☐ = programmeringen motsvarar standardvärdena		☐	☐	☐	☐	☐
☐☐ Antal dörrblad - visas endast för SF1400 (☐☐ = 4) Om detta ändras måste man köra en SETUP. 1 = 1 dörrblad 2 = 2 dörrblad		-	-	-	2	-
☐☐ Välj passageöppning - visas endast för SF1400 (☐☐ = 4) 1 = smal öppning bredd: max 65 cm (med 1 dörrblad), max 130 cm (med 2 dörrblad) 2 = medelbred öppning bredd: 65...75 cm (med 1 dörrblad), 130...150 cm (med 2 dörrblad) 3 = bred öppning bredd: över 75 cm (med 1 dörrblad), över 150 cm (med 2 dörrblad)		-	-	-	2	-
☐☐ Motorns rotationsriktning Om detta ändras måste man köra en SETUP. 1 = rotation STANDARD -1 = rotation EJ STANDARD		1	1	1	1	1
☐☐ Partiell öppning - Visas INTE för SF1400 (☐☐ = 4) och inte heller för GBF1500 (☐☐ = 5) ☐☐ = 100% 20...95 % Inställningssteg = 5%		50	50	50	-	-
☐☐ Paustid innan stängning i automatiskt funktionsläge ☐...☐☐ sek. Inställningssteg = 1 sek.		2	2	2	2	2
☐☐ Energy Saving ☐☐ = ej aktiverat ☐☐ = aktiverat		☐☐	☐☐	☐☐	☐☐	☐☐
☐☐ Paustid natt I funktionsläget Natt kommer dörren, efter en öppning via kommandot Nyckel, att förbli öppen under den inställda tidsperioden (☐ sek ... ☐☐ min) ☐...☐☐ sek. Inställningssteg = 2 sek. 1,0...4,0 min Inställningssteg = 10 sek. (tex. 1,2 = 1 min och 20 sek.)		10	10	10	10	10
☐☐ Stängningshastighet nivå 1...10		5	5	5	5	1
☐☐ Öppningshastighet nivå 1...10		10	8	8	5	3
☐☐ Stängningskraft nivå 1...10		5	5	5	5	5
☐☐ Öppningskraft nivå 1...10		8	8	10	8	5
☐☐ Forceringstid vid hinder för CF och OF ☐,1...☐☐ sek. Inställningssteg = 0,1 sek.		1,0	1,0	2,0	1,0	1,0
☐☐ Retardationsramp i AP och CH nivå 1...10		6	6	6	4	5
☐☐ Accelerationsramp i AP och CH nivå 1...10		8	8	5	8	5

GRUNDLÄGGANDE FUNKTION	Standard:	A1000	A1400 AIR	RKE 1400	SF1400	GBF1500
C1 Konfiguration INGÅNG I1 Kontaktens logik kan programmeras från SDK EVO (kapitel 5 Konfigurerbara ingångar). 00 = ingång ej aktiverad 1 = Open Extern (NO) 7 = Open Automatisk (NO) 8 = Open Halvautomatisk (NO) 9 = Open Apotek (EJ för SF1400 och GBF1500) (NO) 10 = Nyckel (NO) 11 = Open Partiell (EJ för SF1400 och GBF1500) (NO) 20 = Stängningsskydd (NC) 21 = Öppningsskydd (NC) 23 = Säkerhet STOPP (NC) 24 = Stängningsskydd EXT (NC) 25 = Stängningsskydd INT (NC) 30 = Nödläge Öppning (NC) 31 = Nödläge Öppning med minne (NC) 32 = Nödläge STOPP (NC)	33 = Nödläge STOPP med minne (NC) 34 = Nödläge stängning (NC) 35 = Nödläge stängning med minne (NC) 37 = Nödläge Break OUT för APN (NC) 40 = funktionsläget ÖPPEN (NO) 41 = funktionsläget ENDAST OUT (NO) 42 = funktionsläget ENDAST IN (NO) 43 = funktionsläget NATT (NO) 44 = funktionsläget MANUELL (NO) 45 = funktionsläget PARTIELL (EJ för SF1400 och GBF1500) (NO) 46 = funktionsläget INTERLOCK (NO) 47 = funktionsläget AUTO MANUELL (NO) 60 = TIMER 61 = RESET					
1F TEST INGÅNG I1 Visas endast om ingången konfigurerats som Skydd (C1 = 20 eller 21 eller 23) Y = TEST aktiverat 00 = TEST ej aktiverat		00	00	00	00	00
C2 Konfiguration INGÅNG I2 (se alternativ C1)		4	4	4	4	4
2F TEST INGÅNG I2 Visas endast om ingången konfigurerats som Skydd (C2 = 20 eller 21 eller 23) Y = TEST aktiverat 00 = TEST ej aktiverat		00	00	00	00	00
C3 Konfiguration INGÅNG I3 (se alternativ C1)		10	10	10	10	10
3F TEST INGÅNG I3 Visas endast om ingången konfigurerats som Skydd (C3 = 20 eller 21 eller 23) Y = TEST aktiverat 00 = TEST ej aktiverat		00	00	00	00	00
C4 Konfiguration INGÅNG I4 (se alternativ C1)		7	7	7	7	7
4F TEST INGÅNG I4 Visas endast om ingången konfigurerats som Skydd (C4 = 20 eller 21 eller 23) Y = TEST aktiverat 00 = TEST ej aktiverat		00	00	00	00	00
PF PARTIELL APOTEK - visas INTE för SF1400 (CF = 4) och inte heller för GBF1500 (CF = 5) - Visas om en konfigurerbar ingång är OPEN Apotek. 5... 95 % Inställningssteg = 5%		20	20	20	-	-
S5 Lämna PROGRAMMERINGEN Ger möjlighet att lämna programmeringsläget och besluta om de verkställda ändringarna ska sparas eller ej. Y = spara 00 = spara inte När man lämnat läget visar displayen automatikens status. 00 STÄNGD 01 ÖPPNAR 02 ÖPPEN 03 i PAUS 04 i NATTPAUS 05 STÄNGER 06 ÖPPEN eller STOPP eller STÄNGD i NÖDLÄGE 07 i funktionsläget MANUELLT	08 i funktionsläget NATT 10 TEST av systemet pågår 11 STILLASTÄNDE 12 TEST av skydden pågår 13 Dörr i FELLÄGE (tryck in + och - samtidigt för att visa aktivt FEL) L0-L2 SETUP pågår - faserna L0, L1, L2 . i SLEEP (blinkande prick)	Y	Y	Y	Y	Y

7 AVANCERAD programmering

AVANCERAD funktion	Standard:	A1000	A1400 AIR	RKE 1400	SF1400	GBF1500
P1 Konfiguration INGÅNG S1 (se alternativ C1)		24	24	24	24	24
1F TEST INGÅNG S1 Visas endast om ingången konfigurerats som Skydd (P1 = 20 o 21 eller 23) 3 = TEST aktiverat no = TEST ej aktiverat		3	3	3	3	4
P2 Konfiguration INGÅNG S2 (se alternativ C1)		25	25	25	25	25
2F TEST INGÅNG S2 Visas endast om ingången konfigurerats som Skydd (P2 = 20 eller 21 eller 23) 3 = TEST aktiverat no = TEST ej aktiverat		3	3	3	3	4
0E ÖPPNINGSSKYDDENS FUNKTION 1 = STOPP (stoppa öppningen) 2 = Low Energy (förflyttning vid lägre hastighet)		2	2	2	2	2
BP KNAPPFOTOCELLER TEST är INTE tillgängligt för dessa fotoceller. no = ingen fotocell 1 = 1 par fotoceller 2 = 2 par fotoceller		no	no	no	no	no
E1 Konfiguration INGÅNG E1 (se alternativ C1)		no	no	no	no	no
1F TEST INGÅNG E1 Visas endast om ingången konfigurerats som Skydd (E1 = 20 eller 21 eller 23). 3 = TEST aktiverat no = TEST ej aktiverat		no	no	no	no	no
E2 Konfiguration INGÅNG E2 (se alternativ C1)		no	no	no	no	no
2F TEST INGÅNG E2 Visas endast om ingången konfigurerats som Skydd (E2 = 20 eller 21 eller 23) 3 = TEST aktiverat no = TEST ej aktiverat		no	no	no	no	no
BR BATTERIKIT Nödbatteriets funktion när funktionsläget NATT INTE är aktiverat. no = ej aktiverad 1 = gör omedelbart en ÖPPNING 2 = gör omedelbart en STÄNGNING 3 = med urladdat batteri görs den sista ÖPPNINGSRÖRELSEN 4 = med urladdat batteri görs den sista STÄNGNINGSRÖRELSEN		no	no	no	no	no
BR BATTERIKIT NATT Nödbatteriets funktion när funktionsläget NATT är aktiverat. Visas endast om battersatsen är aktiverad (BR inte no). (Se alternativ BR)		4	4	4	4	4
EL MOTORLÄS XB LOCK / XM LOCK Alternativen XM LOCK visas inte för A1000 (CF=1) no = ej aktiverad 1 = XB LOCK stängt i läget NATT 2 = XB LOCK stängt i läget NATT, ENDAST IN, ENDAST OUT 3 = XB LOCK stängt i läget NATT och när dörrbladen är öppna 4 = XB LOCK stängt i läget NATT och när dörrbladen är stängd 5 = XB LOCK stängt efter varje rörelse 6 = XM LOCK stängt i läget NATT 7 = XM LOCK stängt i läget NATT, ENDAST IN, ENDAST OUT 8 = XM LOCK stängt i läget NATT och när dörrbladen är öppna 9 = XM LOCK stängt i läget NATT och när dörrbladen är stängd 10 = XM LOCK stängt efter varje rörelse		no	no	no	no	no
SU ÖVERVAKNING på XB LOCK / XM LOCK no = ej aktiverad 3 = aktiverad		no	no	no	no	no
DN AKTIVERING AV KIT FÖR DUBBEL MOTOR no = kit för andra motorn ej aktiverat 3 = kit för andra motorn aktiverat - visas INTE för A1000 (CF=1) och inte heller för GBF1500 (CF=5)		-	no	no	no	-
ND FÖRDRÖJNING I NATTLÄGE 0 ... 90 sek. Inställningssteg = 1 sek.		10	10	10	10	10

AVANCERAD funktion	Standard:	A1000	A1400 AIR	RKE 1400	SF1400	GBF1500
o1 Konfiguration UTGÅNG OUT1 (J22) o = ej aktiverad 1 = GONG (NO) 2 = KORT FEL/SÖNDER (NO) 3 = BATTERIDRIFT (NO) 4 = NÖDLÄGE aktivt (NO) 5 = TEST SKYDD konfigurerade på 11, 12, 13, 14 (NC) 6 = DÖRR EJ STÄNGD (NO) 7 = DÖRR ÖPPEN (NO) 8 = DÖRR I RÖRELSE (NO) 9 = LJUS (NO)	I0 = INTRÅNG AKTIVT (NO) I1 = STÄNGNINGSSKYDD (NO) I2 = SKYDD (NO) I3 = AIRSLIDE SP1 (NO) I4 = AIRSLIDE SP2 (NO) I5 = LOCK (NO) I8 = PEOPLE IN ANTAL (NO) I9 = TRAFIKLJUS EXT (NO) 20 = TRAFIKLJUS INT (NO)	6	6	6	6	6
o2 Konfiguration UTGÅNG OUT2 (J22) (se alternativ o1)		2	2	2	2	2
I Ingångarnas status På displayen tänds de segment som motsvarar den aktiva ingången:		Se bilden				
St Lämna PROGRAMMERINGEN Ger möjlighet att lämna programmeringsläget och besluta om de verkställda ändringarna ska sparas eller ej. 4 = spara o = spara inte När man lämnat läget visar displayen automatikens status. (se ST i den grundläggande programmeringen)		4	4	4	4	4

Status INGÅNGAR visningsläge på displayen i Avancerad programmering, funktionen I
 Segment tätt = ingång aktiv
 (OFF = segment alltid släckt)

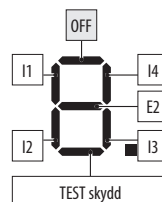
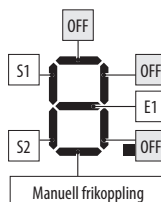

7.5 RÖRELSEPARAMETRAR

Programmeringen medger justering av rörelseparametrarna.

- från kortet Grundläggande programmering:
 - cS = stängningshastighet (nivå 1...10)
 - oS = öppningshastighet (nivå 1...10)
 - cF = stängningskraft (nivå 1...10)
 - oF = öppningskraft (nivå 1...10)
 - tF = maximal tid för att forcera hinder i stängning och öppning (0.1 sek...3 sek.)
 - dF = retardationsramp i öppning och stängning (nivå 1...10)
 - FR = accelerationsramp i öppning och stängning (nivå 1...10)
- från SDK EVO (medger större justeringar):
 - 🔧/PROGRAMMERING/RÖRELSE...
 - ...ÖPPNING
 - HASTIGHET (nivå 1...10)
 - INBROMSNING Utrymme för inbromsning i ändläge (0...200 cm)
 - INBR.HAST. ÖPPN. Inbromsningshastighet vid ändläge (nivå 1...3)
 - KRAFT (nivå 1...10)
 - TID KRAFT (0.1...3.0 sek.)
 - ACCELERATION (nivå 1...10)
 - RETARDATION (nivå 1...10)
 - ...STÄNGNING (alternativ som för ÖPPNING)
 - ...BROSNING Retardation för invertering av rörelsen (nivå 1...5)
 - ...STOP MOV Tidigarelägger stopp-positionen i förhållande till öppningsstoppet (nivå 1...10) 0 = minimal förskjutning

7.6 HINDERAVKÄNNING

Hinderavkännings känslighet justeras genom programmering av öppningskraft, stängningskraft och maximal forceringstid (S Rörelseparametrar). När ett hinder stoppar rörelsen kommer automatiken att utöva den inställda statiska kraften på själva hindret. När den inställda forceringstiden för hinder har passerat och rörelsen fortfarande är förhindrad kommer förutsedd funktion att aktiveras:

Hinder vid stängning När det känns av ett hinder vid STÄNGNING kommer dörrbladen att inverteras och därefter göra ett försök att stänga.

Hinder vid öppning När det känns av ett hinder vid ÖPPNING kommer rörelsen att avstanna och efter 5 sek. görs ett nytt försök att öppna.

Hinder vid öppning i läget NATT Om ett hinder känns av under öppning kommer dörrbladen att inverteras.

Antal på varandra avkända hinder Räkning av antal på varandra följande hinder kan endast aktiveras från SDK EVO. När det inställda antalet har nåtts kommer automatiken att stanna (fel 24: hinder vid STÄNGNING eller fel 31: hinder vid ÖPPNING).

- från SDK EVO: 🔧/PROGRAMMERING/DIVERSE/HINDER I RAD...
 - ...STÄNGNING INAKTIVERAD (= 25 avkänningar) eller 1...10 avkänningar
 - ...ÖPPNING (som ovan)

7.7 LOW ENERGY

Som indikativ och icke uttömmande information fastställer Standard EN 16005:2012, att som skydd mot risker kopplade till rörliga komponenter måste öppnings- och stängningsrörelser ske i funktionsläget Low Energy vilket motsvarar en kinetisk energi för dörrbladet under 1.69 joule och en statisk kraft under 67 N.

Dörrar som öppnar till områden med intensiv trafik eller som är placerade i områden där all kontakt med användaren måste förhindras på grund av att många användare är äldre personer, funktionshindrade, rörelsehindrade och barn, kan som ett alternativ till ovanstående krav utrustas med ytterligare skyddsanordning.

Bland de tillgängliga lösningarna rekommenderar vi att ni använder skyddsanordningar (ESPE) som överensstämmer med EN 12978 av KAT. 2 (i enlighet med SS-EN 954-1 och/eller SS-EN 13849) för att övervaka dörrbladets fulla bredd i båda rörelseriktningarna.

För att verkställa funktionsläget Low Energy ska man programmera

de fastställda värdena för kraft och kinetisk energi i enlighet med standard EN 16005:2012.

- från kortet Grundläggande programmering:
 - cS och oS = fastställt hastighetsvärde i enlighet med standard
 - cF, oF och FR = 1
- från SDK EVO:
 - 🔧/PROGRAMMERING/RÖRELSE...
 - ...ÖPPNING
 - HASTIGHET = fastställt hastighetsvärde i enlighet med standarden
 - KRAFT = 1
 - ACCELERATION = 1
 - ...STÄNGNING (som ovan)

7.8 INTRÅNG

När automatiken är stängd känner kortet av om det sker en manuell aktivering för att öppna (INTRÅNG). Via SDK EVO kan man fastställa svarsfunktionen: KEEP CLOSED eller PULL & GO.

- från SDK EVO: 🔧/PROGRAMMERING/DIVERSE/INTRÅNG...
 - ... KEEP CLOSED
 - KRAFT KEEP CLOSED (nivå 1...10)
 - Eller
 - ... PULL & GO

KEEP CLOSED

Motorn aktiveras, motsätter sig den manuella öppningen med en inställningsbar kraft och håller automatiken STÄNGD. **Observera:** i funktionsläget NATT med batteridrift är inte KEEP CLOSED aktivt.

PULL & GO

Motorn aktiveras för att fullfölja öppningen. **Observera:** i funktionsläget NATT med batteridrift är inte PULL & GO aktivt.

7.9 ENERGY SAVING

Med funktionen Energy Saving kan man minska tiderna för öppning/stängning och begränsa antalet sk. falska öppningar genom att fotgängarens riktning känns av (om denne närmar sig, avlägsnar sig, passerar i sidled). Förutsätter öppning från extern eller intern radar. När radar och närvarosensorer inaktiveras stängs dörrbladen omedelbart, även om öppningen inte fullföljts. Omedelbar stängning sker även när en ingång som konfigurerats som Stängningsskydd inaktiveras.

Obligatoriska krav:

- funktionsläget AUTOMATISK TVÅVÅGS
- man måste använda envägs radardetektorer (Energy Saving är aktivt endast på ingångarna OPEN INTERN e OPEN EXTERN)

Programmering:

- från kortet Grundläggande programmering: ES = 4
- från SDK EVO: 🔧/PROGRAMMERING/Energy Saving AKTIVERAD

7.10 TIDSINSTÄLLNINGAR OCH PARTIELLA ÖPPNINGAR

Man kan programmera:

PAUSTID

- från kortet Grundläggande programmering: PA
- från SDK EVO: 🔧/PROGRAMMERING/TIDSINSTÄLLN./PAUSTID

PAUSTID NATT

- från kortet Grundläggande programmering: Pn
- från SDK EVO: 🔧/PROGRAMMERING/TIDSINSTÄLLN./PAUSTID NATT

PARTIELL ÖPPNING (INTE för SF1400 och GBF1500)

- från kortet Grundläggande programmering: P0
- från SDK EVO: 🔧/PROGRAMMERING/DIVERSE/PARTIELL ÖPPNING

Välj sedan hur partiell öppning ska verkställas:

STANDARD den partiella öppningen är fast enligt den inställda procentandelen

100% INT+EXT den partiella öppningen ökar automatiskt till 100 % om de interna och externa sensorerna aktiveras (den inställda procentandelen återställs när minst en sensor är inaktiverad).

PARTIELL APOTEK

- från kortet Avancerad programmering: PF
- från SDK EVO: /PROGRAMMERING/DIVERSE/PARTIELL APOTEK

FÖRDRÖJNING I NATTLÄGE

- från kortet Avancerad programmering: nd
- från SDK EVO: /PROGRAMMERING/TIDINSTÄLLN./FÖRDR. NATT SENS.

7.11 DATUM OCH TID

- från SDK EVO: /PROGRAMMERING/DATUM/TID...
- ... STÄLL IN DATUM GG : MM
- ... STÄLL IN TID HH : mm

7.12 RÄKNARE

CYKELRÄKNARE - PROGRAMMERAT UNDERHÅLL

SDK EVO ger möjlighet att aktivera räknaren för utförda cykler och aktivera begäran om underhåll baserat på utförda cykler eller programmerat datum.

- från SDK EVO: /RÄKNARE/CYKELRÄKNARE...
- ... ANTAL CYKLER visar antal utförda cykler, indelade i ABSOLUTA (kan INTE nollställas) och RELATIVA.
- ... UNDERHÅLL ange lösenord för installatör och bekräfta.

du kommer till CYKLER UNDERHÅLL där du ska välja: INAKTIVERAT eller AKTIVERAT och fastställa antalet cykler för underhåll (i steg om 10000, maximalt 1000000) och bekräfta.

du kommer till DATA UNDERH. där du ska välja: INAKTIVERAT eller AKTIVERAT och ställa in datumet: 00/00/00

Om båda alternativen är aktiverade kommer begäran om underhållsarbete att aktiveras vid det som kommer först (CYKLER eller DATUM).

... RESET CYKLER (kräver lösenord för installatör) För att nollställa räknaren för RELATIVA cykler ska du bekräfta med OK. Räknaren för ABSOLUTA cykler nollställs endast genom proceduren för återställning av fabriksinställningarna (se motsvarande § Avsnitt).

SAFE FLOW

Denna funktion räknar personerna som går in/ut för att hantera kapacitet och kö i en lokal.

SDK EVO ger möjlighet att aktivera funktionen och ställa in maximalt antal personer som får vara inne i lokalen. På HOME PAGE för SDK EVO, istället för datumet, visas räkningen i förhållande till det inställda maximala antalet.

Räkningen sker i funktionslägena AUTOMATISKT och DÖRR ÖPPEN och nollställs när dörren går till läget MANUELLT eller NATT.

- från SDK EVO: /RÄKNARE/SAFE FLOW...

... FUNKTION där du ska välja:

INAKTIVERAD = inaktiverar SAFE FLOW

PEOPLE AUTO = aktiverar räkning och larm. När maximalt antal tillåtna personer uppnås, aktiveras larmet (40).

PEOPLE ENDAST OUT = aktiverar räkning och larm. När maximalt antal tillåtna personer uppnås, aktiveras larmet (40) och dörren medger inte tillträde förrän antalet personer inuti lokalen sjunker under den inställda tröskeln.

... PEOPLE IN ANTAL ställer in maximalt antal tillåtna personer (1...1000)

... PEOPLE UPDATE vid behov kan räkningen av personerna inuti lokalen justeras manuellt (0...1000)

OBS: I ett nätverk INTERCOM (se kapitel § INTERCOM) måste SAFE FLOW (FUNKTION, PEOPLE IN ANTAL, PEOPLE UPDATE) programmeras på MASTER-enheten. Därefter går det att aktivera SAFE FLOW även på de enskilda SLAVE-korten med hjälp av parametern PEOPLE SLAVE som endast visas på SLAVE-korten.



För anslutningarna, konfigurationerna och de nödvändiga anordningarna, se instruktionerna för SAFE FLOW.

7.13 TIMER

Funktionen TIMER ger möjlighet att aktivera automatikens funktionsläge i enlighet med programmerade tidsintervaller. Det funktionsläge som aktiveras automatiskt från TIMERN kan inte ändras manuellt om man inte först inaktiverar TIMERN.

Programmeringen sker från SDK EVO och kräver att det finns batteri till klockan på kortet E1SL (☞ 2) och att datum och tid är korrekt inställda. Programmeringen kan ske efter veckodag (PER VECKA) och/eller efter datum i solkalendern (JOKER), t.ex. vid helgdagar, semesterstängt... Om båda programmeringarna är aktiva och överlappar varandra har JOKER företräde.

Ett TIDSINTERVALL programmeras med:

- STARTTID - SLUTTID (HH:mm)
- Funktionsläge

Funktionsläge från TIMER

0	INGEN FUNKTION
1	AUTO TVÄVÄGS (automatisk tvåvägs total)
2	AUTO OUT (automatisk endast out total)
3	AUTO TVÄVÄGS PART. (automatisk tvåvägs partiell)
4	AUTO OUT PARTIELL (automatisk endast out partiell)
5	HELT ÖPPEN
6	PARTIELLT ÖPPEN
7	AUTO IN (automatisk endast in total)
8	AUTO IN PARTIELL (automatisk endast in partiell)
9	NATT (natt total)
10	NATT PART.
11	INTERLOCK (INTERLOCK tvåvägs total)
12	INTERLOCK OUT (INTERLOCK endast out total)
13	INTERLOCK IN (INTERLOCK endast in total)
14	AUTO MANUELL (auto manuell total)

Man kan programmera 1 eller flera TIDSINTERVALL (max 6) under 24 h. När man lämnar ett programmerat TIDSINTERVALL och det inte finns ett påföljande, kommer automatiken att ställas till AUTOMATISK TVÄVÄGS TOTAL. Utanför de programmerade tidsintervallerna kan funktionsläget justeras manuellt (från konfigurerad ingång eller funktionsväljare).

PROGRAMMERING PER VECKA

Programmera önskade dagar med önskade tidsintervaller För att snabbt programmera en eller flera tidsintervaller på en grupp dagar ska man programmera gruppen MÅN-SÖN eller MÅN - FRE. Därefter kan varje tidsintervall programmeras på nytt för varje enskild dag.



/TIMER...

...MÅNDAG...SÖNDAG/MÅN-SÖN/MÅN-FRE Välj dag eller grupp med dagar
 ...INTERVALL1...INTERVALL6 Välj tidsintervall
 ...FUNKTION: 0...14 Tilldela funktionsläge från TIMER
 ...START 00:00 Ställ in starttid för TIDSINTERVALL
 ...SLUT 00:00 Ställ in sluttid för TIDSINTERVALL

Om man håller på att programmera en grupp med dagar kommer nedanstående fråga att visas efter tiden för tidsintervallsets datum:

...VILL DU TILLÄMPA PÅ MÅN - FRE? OK

Gör på samma sätt för eventuella ytterligare tidsintervaller. Programmera INTE tidsintervaller som överlappar varandra. Fullfölj veckoprogrammeringen för alla aktuella dagar.

PROGRAMMERA JOKER

Programmera tidsintervall av typen JOKER. Programmering av JOKER ska därefter tillämpas på de aktuella datumen som fastställts med hjälp av JOKER-INTERVALLER.

Ett JOKER-INTERVALL definieras av intervallets START- och SLUT-DATUM. Man kan programmera upp till 12 INTERVALLER av typen JOKER. Ett intervall på endast en dag har samma start- och slutdatum. Ett intervall som löper över flera dagar får inte sträcka sig över den 31 december. T.ex. täcks perioden mellan 26 december och 6 januari av två intervaller: 25...31/12 + 01...06/01.



/TIMER...

...JOKER

...INTERVALL1...INTERVALL6 Välj tidsintervall
 ...FUNKTION: 0...14 Tilldela funktionsläge från TIMER
 ...START 00:00 Ställ in starttid för TIDSINTERVALL
 ...SLUT 00:00 Ställ in sluttid för TIDSINTERVALL

Gör på samma sätt för eventuella ytterligare tidsintervaller. Programmera INTE tidsintervaller av typen JOKER som överlappar varandra.

...JOKER-INTERVALLER... Välj INTERVALL

Välj INAKTIVERAT om du vill radera intervallet. Välj AKTIVERAT för att fastställa intervallets datum:

...START 00:00 dag:månad
 ...SLUT 00:00 dag:månad

■ **EXEMPEL** Programmering av TIMER för en butik som är öppen från måndag till lördag med öppettiderna 08:00-13:00 och 15:00-19:30. Stängt under veckan: torsdagar. Semesterstängt mellan 1 och 15 augusti.

Programmera TIMER per vecka:

☞/TIMER...

...MÅN-SÖN

INTERVALL 1 / FUNKTION: 1 / START 08:00 / SLUT 12:59

INTERVALL 2 / FUNKTION: 9 / START 13:00 / SLUT 14:59

När man lämnar TIDSINTERVALL 2, ställs automatiken till AUTOMATISKT VÄVÄGS TOTAL och läget kan justeras från en konfigurerad ingång eller funktionsväljaren.

INTERVALL 3 / FUNKTION: 4 / START 19:30 / SLUT 19:44

INTERVALL 4 / FUNKTION: 9 / START 19:45 / SLUT 23:59

INTERVALL 5 / FUNKTION: 9 / START 00:00 / SLUT 07:59

Tillämpa MÅN-SÖN och programmera därefter om TORS DAG och SÖNDAG (genom att radera de tidsintervaller som inte används):

...TORS DAG / INTERVALL 1 / FUNKTION: 9 / START 00:00 / SLUT 23:59

...SÖNDAG / INTERVALL 1 / FUNKTION: 9 / START 00:00 / SLUT 23:59

Programmera semesterstängt:

...JOKER

INTERVALL 1 / FUNKTION: 9 / START 00:00 / SLUT 23:59

...JOKER-INTERVALLER

INTERVALL 1 / AKTIVERAT / START 01:08 / SLUT 15:08

AKTIVERA/INAKTIVERA TIMERN

För att verkställa de programmerade tidsintervallerna måste man aktivera TIMERN. Använd den ingång som konfigurerats som TIMER om sådan finns på kortet. Om det INTE finns en ingång som konfigurerats som TIMER kan man använda SDK EVO.

☞/TIMER/1 STATUS TIMER välj AKTIVERAD/INAKTIVERAD

- När TIMER är aktiverad kommer HOME PAGE på SDK EVO att signalera T.

- Tidsintervallerna förblir memorerade även om TIMERN inaktiveras.

8. TILLBEHÖR

NÖDBATTERI

Nödbatterisatsen säkerställer att automatiken fungerar även i fall av strömavbrott.

För att spara batteriladdning aktiverar kortet läget LÅG FÖRBRUKNING: avbryter tillförsel till tillbehören, förutom SDK EVO (vars bakgrundsbelysning inaktiveras) och en eventuellt aktiverad PULL & GO kommer INTE att verkställas. Kortet bibehåller batteriladdningen, men laddar inte helt urladdade batterier.

1. Koppla in nödbatterisatsen.



2. Aktivera batteriet och specificera om förflyttningen ska ske GENAST (därefter stoppar driften) eller som en SISTA RÖRELSE (fortsätter med batteridrift. Om laddningsnivån sjunker verkställs denna rörelse och därefter stoppar driften).

- från kortet, Avancerad programmering:

b_n i samtliga funktionslägen förutom NATT

n_0 = ej aktiverad

1 = GENAST ÖPPNING

2 = GENAST STÄNGNING

3 = SISTA ÖPPNINGSRÖRELSEN

4 = SISTA STÄNGNINGSRÖRELSEN

b_n i läget NATT (se alternativ b_n)

eller

- från SDK EVO:

/PROGRAMMERING/BATTERIKIT...

... FUNKTION: INAKTIVERAD, TILL SISTA RÖRELSEN, GENAST SISTA RÖRELSEN

... SISTA RÖRELSEN: ÖPPNING, STÄNGNING

... LÄGET NATT: GENAST SISTA RÖRELSEN, TILL SISTA RÖRELSEN

... SISTA RÖRELSEN NATT: ÖPPNING, STÄNGNING

MOTORLÅS XB LOCK OCH ÖVERVAKNING (TILLVAL)

Med hjälp av motorlåset kan dörrbladen läsas mekaniskt.

I MANUELLT läge är motorlåset alltid fränkopplat.

Vid strömavbrott förblir XB LOCK i samma position. När automatiken körs på batteri är motorlåset aktivt endast i läget NATT (funktionen kan justeras endast från SDK EVO).

Bryt alltid den elektriska nätförsörjningen och lossa nödbatteriet (i förekommande fall) innan du kopplar in eller ur motorlåset.

1. Montera motorlåset genom att följa monteringsanvisningarna.
2. Koppla motorlåset till E1SL via kontakt (A).
3. Om övervakning (B) installeras ska den kopplas in på frikopplarens kopplingsplint.
4. Under programmeringsfasen ska man tilldela motorlåsets funktion och aktivera övervakningen om sådan finns installerad.

- från kortet, Avancerad programmering:

$E_L = 1...5$; $S_U = 4$ (om övervakning har installerats)

eller

- från SDK EVO:

/PROGRAMMERING/KIT LOCK...

... TYP XB LOCK

... FUNKTION

... ÖVERVAKNINGSKIT

... BATTERIDRIFT

MOTORLÅSET FUNKTION:

INAKTIVERAD ($E_L = 0$): ej i drift

NATT ($E_L = 1$): med automatiken ställd till läget NATT blockeras de stängda dörrbladen och de öppna dörrbladen med kommandot Open Apotek

NATT + ENVÄGS ($E_L = 2$): NATT + med automatiken ställd till läget ENDAST IN/ENDAST OUT blockeras dörrar som är stängda

NATT + ÖPPEN ($E_L = 3$): NATT + med automatiken ställd till vilket läge som helst (förutom MANUELLT) blockeras alltid öppna dörrblad

NATT + STÄNGD ($E_L = 4$): NATT + med automatiken ställd till vilket läge som helst (förutom MANUELLT) blockeras alltid stängda dörrblad

ALLTID ($E_L = 5$): med automatiken ställd till vilket läge som helst (förutom MANUELLT) blockeras dörrbladen när alla öppnings-/stängningsrörelser avslutas

Motorlåsets funktion när automatiken går på batteri:

- från SDK EVO ... KIT LOCK/ BATTERIDRIFT

NATT: aktiv endast som NATT (STANDARD)

STANDARD: bevarar den programmerade funktionen (E_L eller ... LOCK KIT/ FUNKTION)

ALLTID ÖPPEN: dörrbladen blockeras aldrig, oavsett vilket läge automatiken är ställd till

Anslutning av XB LOCK och övervakning (tillval)

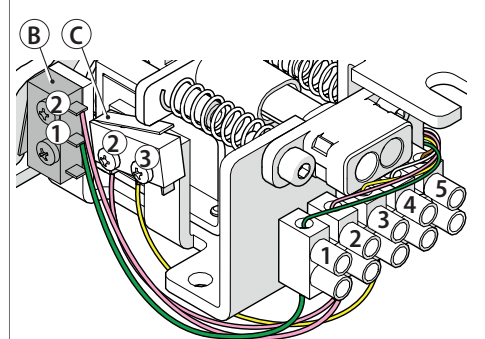

1	grön	B	Övervakning av motorlås (OM SÅDANT INSTALLERATS)
2	rosa	C	Mikrobrytare för manuell frikoppling
3	gul	D	Motorlåsets spole (kopplas in i fabriken)
4	vit		
5	brun		

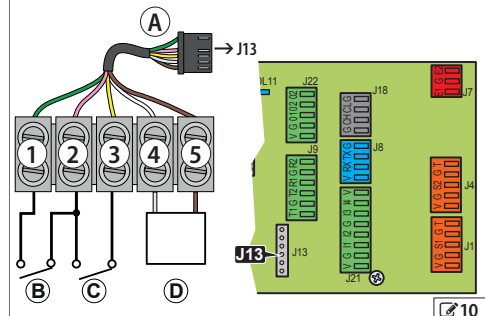

MOTORLÅS XM LOCK OCH ÖVERVAKNING

Med hjälp av motorlåset kan man blockera dörrbladen mekaniskt.

I MANUELLT läge är motorlåset frånkopplat.

Vid strömavbrott kommer XM LOCK att kopplas från (dörrbladen låser upp). När automatiken körs på batteri är motorlåset aktivt endast i läget NATT (funktionen kan justeras endast från SDK EVO).

⚠ Bryt alltid den elektriska nätförsörjningen och lossa nödbatteriet (i förekommande fall) innan du kopplar in eller ur motorlåset.

1. Montera motorlåset genom att följa monteringsanvisningarna.
2. Koppla motorlåset till E1SL via kontakt (A).
3. Om övervakning (B) installeras ska den kopplas in på frikopplarens kopplingsplint.
4. Under programmeringsfasen ska man tilldela motorlåset dess funktion och aktivera övervakningen om sådana finns installerade.

- från kortet, Avancerad programmering:

$E_L = 6 \dots 10$; $S_L = 3$ (om övervakning är installerad)

eller

- från SDK EVO:

🔧/PROGRAMMERING/KIT LOCK...

...TYP XM LOCK

... FUNKTION

... ÖVERVAKNINGSKIT

... BATTERIDRIFT

MOTORLÅSET FUNKTION:

INAKTIVERAD ($E_L = 0$): ej i drift

NATT ($E_L = 5$): med automatiken ställd till läget NATT blockeras de stängda dörrbladen och de öppna dörrbladen med kommandot Open Apotek

NATT + ENVÄGS ($E_L = 7$): NATT + med automatiken ställd till läget ENDAST IN/ENDAST OUT blockeras stängda dörrblad

NATT + ÖPPEN ($E_L = 8$): NATT + med automatiken ställd till vilket läge som helst (förutom MANUELLT) blockeras alltid öppna dörrblad

NATT + STÄNGD ($E_L = 9$): NATT + med automatiken ställd till vilket läge som helst (förutom MANUELLT) blockeras alltid stängda dörrblad

ALLTID ($E_L = 10$): med automatiken ställd till vilket läge som helst (förutom MANUELLT) blockeras dörrbladen när alla öppnings-/stängningsrörelser avslutas

Motorlåsets funktion när automatiken går på batteri:

- från SDK EVO ...KIT LOCK/ BATTERIDRIFT

NATT: aktivt endast som NATT (STANDARD)

STANDARD: bevarar den programmerade funktionen (E_L eller ...KIT LOCK/ FUNKTION)

ALLTID ÖPPEN: dörrbladen blockeras aldrig, oavsett vilket läge automatiken är ställd till

KIT FJÄDRING

(INTE tillgänglig för SF1400 och GBF1500)

Med utrustningen XDEK med fjädrande panikskydd kan dörrbladen öppnas i fall av strömavbrott.

1. Montera och justera XDEK i enlighet med tillhörande anvisningar.
2. Aktivera XDEK e KEEP CLOSED under programmeringsfasen.

Endast från SDK EVO:

🔧/PROGRAMMERING/DIVERSE...

... KIT FJÄDRING (aktiverat) OK

... DIVERSE/INTRÅNG/KEEP CLOSED OK

... KEEP CLOSED (KRAFT KEEP CLOSED 1...10)

Anslutning av XM LOCK och övervakning (tillval)

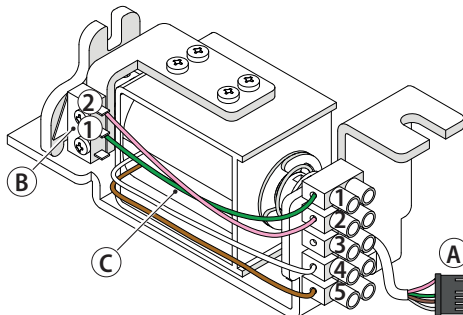

1	grön	B	Övervakning av motorlås (om sådant installerats)
2	rosa		
3	används ej		
4	vit	C	Motorlåsets spole (kopplas in i fabriken)
5	brun		

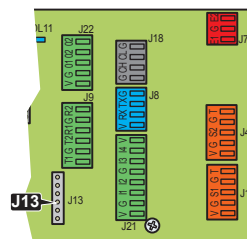
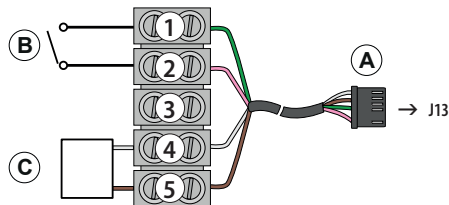

EN DETEKTOR MED DUBBEL TEKNIK I UTGÅNG OCH INGÅNG



Det är obligatoriskt att installera skyddsbarriärer i rörelseområdet om kontakt med personer inte är tillåten.

Detektorerna med dubbel teknik ger möjlighet att använda radaravkänning för öppning och infraröd avkänning för skydd. Använd detektor XV1 eller XDT1 i utgång och ingång, i överensstämmelse med EN 16005:2012 och DIN18650.

Standardprogrammeringen E1SL motsvarar den typiska exempelkonfiguration som visas i bilden.

från kort	från SDK EVO
P1=24	INGÅNGAR S1-S2
IF=4	S1 Funktion = Stängningsskydd (infraröd skyddsavkänning)
P2=25	S1 Test = Aktiverad
2F=4	S1 NO/NC = NC
	S2 Funktion = Stängningsskydd (infraröd skyddsavkänning)
	S2 Test = Aktiverad
	S2NO/NC = NC
C1=1	INGÅNGAR I1-I2
C2=4	I1 = Extern sensorkontakt (radaravkänning)
	I1 NO/NC = NO
	I2 = Intern sensorkontakt (radaravkänning)
	I2 NO/NC = NO

1. Koppla in den externa och interna detektorn med kortet avstängt. Respektera kablarnas färgmarkering på bilden.
2. Ge ström till automatikens kort. Detektorerna tänds.
3. Kör en SETUP på vardera detektor (se utrustningens anvisningar).



Vi rekommenderar att man inte aktiverar funktionen "smal trottoar" som kombinerar radar och infraröd avkänning vid öppning.

4. Vid behov ska man göra en separat programmering av de konfigurerbara ingångarna på automatikens kort.

- från kort: Grundläggande programmering för ingångarna på kopplingsplint J21.

...INGÅNGAR I1-14.

eller

- från SDK EVO:

✓/PROGRAMMERING/INGÅNGAR UTGÅNGAR...

...INGÅNGAR I1-14

...INGÅNGAR S1-S2

...INGÅNGAR E1-E2

5. Säkerställ korrekt funktion.

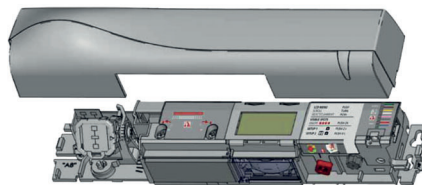

Exempel: konfiguration med detektorer med dubbel teknik i ingång och utgång. Denna konfiguration motsvarar kortets standardprogrammering. Man kan använda detektorer av typen XV1 eller XDT1 både på utsida och insida

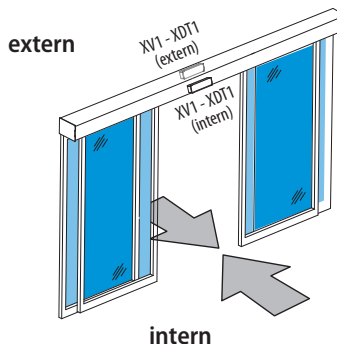

Anslutning av detektorer med dubbel teknik - radar/infraröd

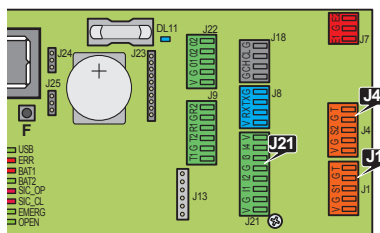
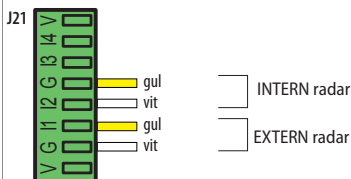

2 DETEKTORER MED DUBBEL TEKNIK I UTGÅNG OCH INGÅNG



Det är obligatoriskt att installera skyddsbarriärer i rörelseområdet om kontakt med personer inte är tillåten.

Detektorerna XDT1 med dubbel teknik ger möjlighet att använda radaravkänning för öppning och infraröd avkänning för skydd. Installera 2 detektorer i ingång och 2 detektorer i utgång för att täcka stora passager, i överensstämmelse med EN 16005:2012 och DIN 18650.

från kort	från SDK EVO
P1 = 24	Skydd S1-S2
IF = 4	S1 Funktion = Stängningsskydd
P2 = 25	S1 Test = Aktiverat
2F = 4	S1 NO/NC = NC
	S2 Funktion = Stängningsskydd
	S2 TEST = Aktiverat
	S2NO/NC = NC
C1 = 1	INGÅNGAR I1-I2
C2 = 4	I1 = Extern sensorkontakt
	I2 = Intern sensorkontakt
	I1 NO/NC = NO
	I2 NO/NC = NO

- Koppla in de externa och interna detektorerna med kortet avstängt. Repsekerera kablarnas färgmarkering i bilden.
 - Seriekoppla de 2 externa infraröda detektorerna och de 2 interna infraröda detektorerna (se bilden).
- Ge ström till automatikens kort. Detektorerna tänds.
- Kör en SETUP på vardera detektor (se utrustningens anvisningar).



Vi rekommenderar att man inte aktiverar funktionen "smal trottoar" som kombinerar radar och infraröd avkänning vid öppning.

- Vid behov ska man göra en separat programmering av de konfigurerbara ingångarna på automatikens kort.
 - från kort: Grundläggande programmering för ingångarna på kopplingsplint J21.
 - Avancerad programmering för ingångarna på kopplingsplint J1 och J4.
 eller
 - från SDK EVO:
 - /PROGRAMMERING/INGÅNGAR UTGÅNGAR...
 - ...INGÅNGAR I1-I4
 - ...SKYDD S1-S2
- Säkerställ korrekt funktion.

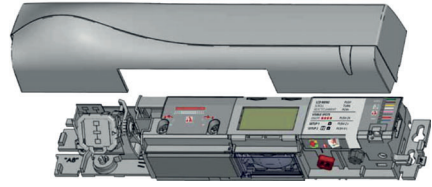
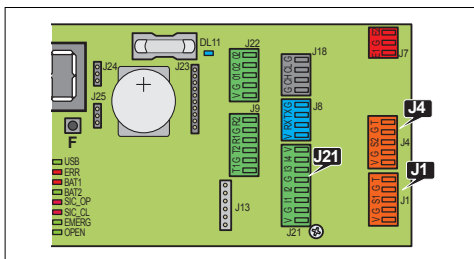

Exempel: konfiguration med 2 detektorer med dubbel teknik i ingång och 2 i utgång. Denna konfiguration motsvarar kortets standardprogrammering.

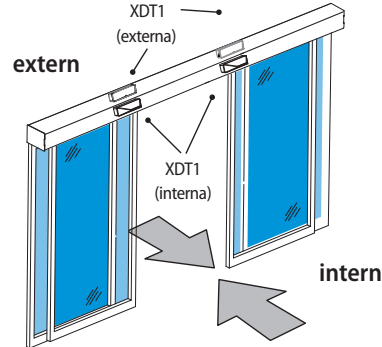

15

Anslutning av detektorer med dubbel teknik - radar/infraröd

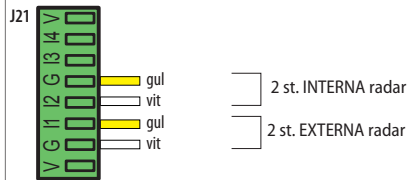

SERIEKOPPLING av 2 externa infraröda detektorer och 2 interna infraröda detektorer

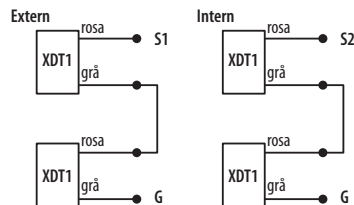

14

INFRARÖD DETEKTOR FÖR ÖPPNINGSSKYDD



Det är obligatoriskt att installera skyddsbarriärer i rörelseområdet om kontakt med personer inte är tillåten.



Använd denna konfiguration för att skydda rörelseutrymmet i öppning med hjälp av skyddsdetektorer.

XBFA ON detektorer med infraröd teknik medger ett öppningsskydd i överensstämmelse med EN 16005:2012 och DIN18650.

Standardprogrammeringen E1SL motsvarar den typiska exempelkonfiguration som visas i bilden.

från kort	från SDK EVO
01 = 5	Utgångar 01
	01 Funktion = TEST
	01 NO/NC = NO (endast via SDK EVO)
13 = 21	INGÅNGAR I3-I4
3F = 4	I3 = Öppningsskydd
	I3 NO/NC = NC
	I3 TEST = Aktiverat
14 = 21	I4 = Öppningsskydd
4F = 4	I4 NO/NC = NC
	I4 TEST = Aktiverat

- Koppla in detektorerna med kortet avstängt. Repsektora kablar- nas färgmarkering i bilden.
- Ge ström till automatikens kort. Detektorerna tänds.
- Kör en SETUP på vardera detektor (se utrustningens anvisningar).
- Vid behov ska man göra en separat programmering av de konfigurerbara ingångarna på automatikens kort.

- från kort: Grundläggande programmering för ingångarna på kopplingsplint J21.
- J21. Avancerad programmering för ingångarna på kopplingsplint J22.

eller

- från SDK EVO:

🔧/PROGRAMMERING/INGÅNGAR UTGÅNGAR...

...UTGÅNGAR 01-02

...INGÅNGAR I1-14

- Säkerställ korrekt funktion.

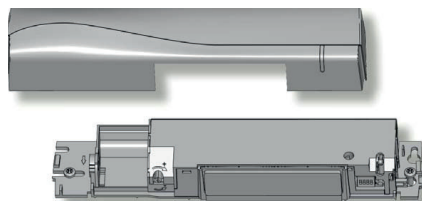

Exempel: konfiguration med 2 detektorer med infraröd teknik i utgång.

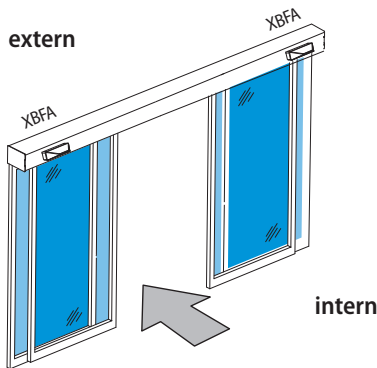

16

Anslutning av detektorer med infraröd teknik

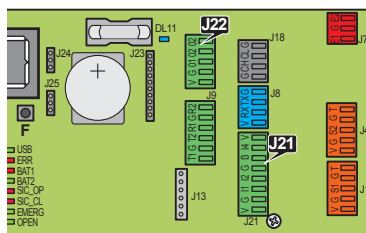
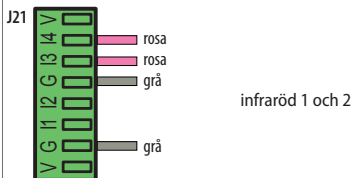

17

XFA KNAPPFOTOCELLER



Fotocellerna godkänns inte som säkerhetsanordning i den europeiska unionens medlemsländer där standard EN 16005:2012 är gällande. Fotocellerna betraktas som extra anordningar och som ett kompletterande skydd.

Knappfotocellerna är aktiva i STÄNGNING.

1. Koppla in fotocellerna.

Kablarnas FÄRGER

TX - sändare grå och blå (grått hölje)
 RX - mottagare svart och blå (svart hölje)

Observera: lämna kontaktens ingångar fria om inga knappfotoceller används.

2. Aktivera fotocellerna.

- från kortet: avancerad programmering

bP = 1 1 par

bP = 2 2 par

eller

- från SDK EVO:

/PROGRAMMERING/INGÅNGAR UTGÅNGAR/FOTOCELLERXFA 1 PAR eller 2 PAR

Anslutning av 1 par knappfotoceller

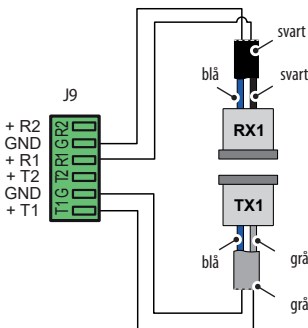

Anslutning av 2 par knappfotoceller

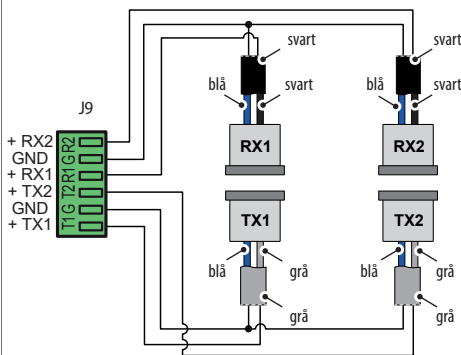

J9

	R2	Mottagaranslutning 2:a par
	G	GND Negativ mottagare
	R1	Mottagaranslutning 1:a par
	T2	Sändaranslutning 2:a par
	G	GND Negativ sändare
	T1	Sändaranslutning 1:a par

9. INTERCOM

INTERCOM är nätverket för automatiska dörrar FAAC som är kopplade till varandra och programmerade via SDK EVO eller Simply Connect (avsedda instruktioner).

INTERCOM styr upp till 15 kort (betecknas NODER) som identifieras med skilda nummer (ID).

INSTALLERA INTERCOM

- Koppla samman korten med varandra via 3 kaskadkopplade trådar i fri ordningsföljd, mellan de berörda kontakterna.
- Via SDK EVO, som varje gång kopplas samman med varje enskilt kort, ska du tilldela varje kort skilda nummer ID.
 - /PROGRAMMERING/INTERCOM/ID: välj ID 1...15
- Fastställ MASTER för nätverket genom att tilldela ID = 1. **VIKTIGT** MASTER ska vara ett E1RD-kort om den modellen förekommer i nätverket. För de övriga korten kan tilldelningen ske fritt.
- Via SDK EVO som är ansluten till MASTER, ska du registrera nätverkets alla kort:
 - /PROGRAMMERING/INTERCOM/REGIST. NODER
 Därefter visas LISTA NODER. Kontrollera att samtliga förutsedda kort har registrerats.

FUNKTIONSLÄGE

Med hjälp av kortet MASTER går det ställa in funktionsläget för nätverkets alla kort.
Välj läget på HOME PAGE för SDK EVO eller från en konfigurerad ingång.

UNDERHÅLLSKORT

Via MASTER kan man tillfälligt koppla bort de enskilda korten SLAVE från nätverkets funktionsläge "UNDERHÅLL".
... UNDERHÅLL där du ska välja:
LOKAL: (gäller EJ för ID1) ger möjlighet att ställa in funktionsläget på det valda kortet

- MANUELLT: dörr i läge MANUELLT
- INAKTIVERAT: för att återställa nätverkets läge

FELSÖKNING INTERCOM

Via kortet MASTER kan man kontrollera alla korten i nätverket.
- /PROGRAMMERING/INTERCOM/LISTA NODER (registrerade ID)
Välj ett ID och tryck på OK för att visa INFO, FEL, VARNINGAR, ANTAL CYKLER.
ID...(*) = ID tillfälligt fränkopplat från nätverket
ID...(!) = ID i felläge

INTERLOCK, INTERLEAVES, AIRSLIDE

För att utföra konfigurationerna INTERLOCK, INTERLEAVES, AIRSLIDE, se § motsvarande avsnitt.
Det är obligatoriskt att respektera de fastställda kopplingarna för ID. Ett exempel visas i 20.

Kaskadkoppling.

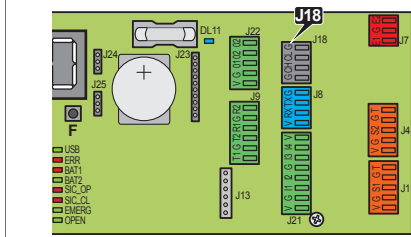
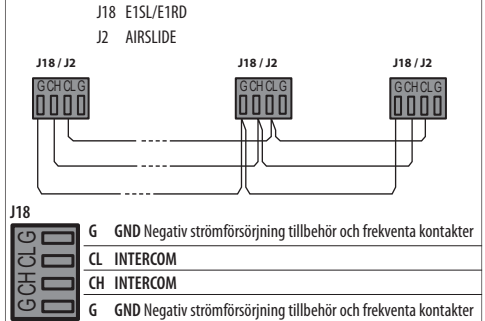

19

Exempel på ett INTERCOM-nätverk på 2 passager (A och B) som vardera kräver 2 automatikanordningar i INTERLEAVES. Automatikanordningarna på passage B som är vänd utåt är försedda med AIRSLIDE. A och B är föreglade (i INTERLOCK): en passage kan öppnas endast när den andra är stängd.

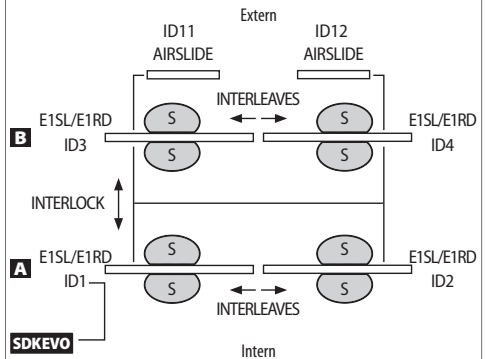

Sammankoppling av fastställda ID

INTERLOCK		AIRSLIDE	
E1SL	E1SL	E1SL	E1AS (DIP switch)
1	3	1	9
		2	10
INTERLEAVES		3	11
E1SL	E1SL	4	12
1	2	5	13
3	4	6	14
5	6	7	15
7	8		

20

9.1 INTERLOCK

INTERLOCK Ger möjlighet att skapa 2 förreglade passager: en passages öppning är underordnad den andra passagens stängning och vice versa.

- För att kunna köra en OPEN från detektor eller knapp måste båda passagera vara stängda. Om detta villkor inte uppfylls kommer inte kommandot OPEN att verkställas och ett "OPEN-anropat" genereras. OPEN-anropat verkställs så snart båda passagera har stängts igen.

Använd envägs radardetektorer (se respektive kapitel).



INTERLOCK är inte tillgängligt på kort av typen E1RD.

INTERLOCK kan vara utan eller med minne:

■ INTERLOCK UTAN MINNE

Det måste finnas detektorer för OPEN både utanför och inuti alla passager. Öppningen styrs alltid från detektorerna och den verkställs om båda passagera är stängda.

■ INTERLOCK MED MINNE

Detektor som öppnar den första passagen genererar ett kommando för automatisk öppning av den andra passagen. Detta kommando sparas i minnet för att verkställas så snart den första passagen stängs igen.

Ställ in INTERLOCK med minne när det INTE installeras detektorer för OPEN i utrymmet mellan två passager (oavsett om det finns installerade KNAPPAR för OPEN för att förhindra att någon fastnar).

INSTALLERA INTERLOCK

INTERLOCK kan endast programmeras mellan nod ID1 och ID3.

1. Säkerställ att båda korten är avstängda innan du kopplar samman korten med varandra (kontakterna J18) via 3 kaskadkopplade trådar. Ge därefter ström till korten.
2. Koppla SDK EVO till det första kortet, tilldela ID och aktivera därefter INTERLOCK.
 - /PROGRAMMERING/INTERCOM...
 - ...ID = 1 (MASTER)
 - ...INTERLOCK MED MINNE eller UTAN MINNE (ID kopplat)
3. Koppla SDK EVO till det andra kortet och gör som i steg 2. Tilldela ID 3.

Programmera eventuella övriga NODER i INTERCOM.

4. Via MASTER ska man registrera samtliga ID i nätverket:

- /PROGRAMMERING/INTERCOM/REGIST. NODER

Därefter visas LISTA NODER. Kontrollera att samtliga förutsedda noder har registrerats.

5. Tryck på ESC flera gånger tills du kommer till startmenyn.

AKTIVERA/INAKTIVERA INTERLOCK

Aktivera motsvarande kommando från den konfigurerade ingången på MASTER eller via SDK EVO som kopplats till MASTER:

→ /MODFUN tryck på eller tills visas (INTERLOCK aktivt).

INTERLOCK UTAN MINNE: Interna och externa SENSORER för OPEN på passage A och passage B.

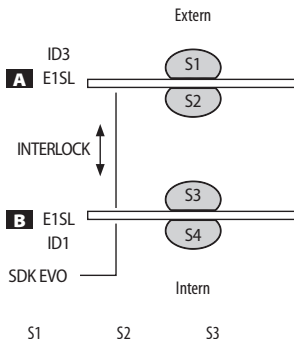

	S1	S2	S3	S4
passagera A och B stängda	öppnar A	öppnar A	öppnar B	öppnar B
passage A ej stängd				
passage B stängd	öppnar A	öppnar A	OPEN anropad B	OPEN anropad B
passage A stängd	OPEN anropad A	OPEN anropad A	öppnar B	öppnar B
passage B ej stängd				

S1,S2,S3,S4 envägs radardetektorer

INTERLOCK MED MINNE: passage A med SENSOR för OPEN från utsida, passage B med SENSOR för OPEN från insida.

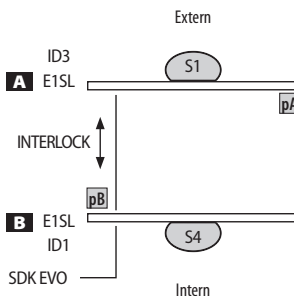

pA, pB knapp för OPEN passage A, passage B

	S1	S4	pA	pB
passagera A och B stängda	öppnar A sedan B*	öppnar B sedan A*	öppnar A	öppnar B
passage A ej stängd	öppnar A sedan B*	OPEN-anropad B sedan A*	----	----
passage B stängd	B*	OPEN-anropad A sedan A*	----	----
passage A stängd	OPEN-anropad A sedan B*			
passage B ej stängd				

* automatisk öppning när den första passagen har stängts

S1,S4 envägs radardetektorer

9.2 AIRSLIDE

Man kan installera en AIRSLIDE-anordning som styrs av automatiken via anslutning till INTERCOM-nätverk. AIRSLIDE aktiveras när dörren öppnar, eller stänger eller är öppen (annan status än "stängd") och inaktiveras när dörren är stängd. Det är möjligt att reducera fläktens hastighet automatiskt när det känns av att det finns personer inne i öppningen (via säkerhetssensorer).

INSTALLERA AIRSLIDE

1. Installera AIRSLIDE-anordningen i enlighet med de medföljande instruktionerna. På kortet E1AS:
 - tilldela ID=9 via DIP-switch SW4
 - på kopplingsplint J1 ska man bryggkoppla ingångarna 1 och 3 med den negativa (6)
2. Verkställ nätslutningen mellan korten, med strömtillförseln och nödbatteriet frånkopplade.
3. Ge ström till korten.
4. Med SDK EVO kopplad till E1SL ska E1SL tilldelas ID 1, därefter ska man aktivera AIRSLIDE:
 - /PROGRAMMERING/INTERCOM/ID:
 - ... INTERCOM ID ID = 1
 - ... AIRSLIDE AKTIVERAD (ID = 9)
5. Registrera korten i nätverket (alla kort har beteckning NOD).
 - ... REGIST. NODER
 - ... ÄR DU SÄKER? OK ... WAIT ... LISTA NODER
6. Aktivera funktionen och programmera fläktens hastighet:
 - ... LISTA NODER välj ID AIRSLIDE och OK
 - ... FUNKTION välj AKTIVERAD e OK
 - ... HASTIGHET1 1...4 reglerar normal hastighet (t.ex. = 3) e OK
 - ... HASTIGHET2 1...4 reglerar den reducerade hastigheten (t.ex. = 1) och OK

Om du inte vill variera hastigheten tilldelar du båda samma värde.
7. Tryck slutligen på ESC flera gånger tills du kommer till startmenyn för SDK EVO.

Menyn LISTA NODER visar en meny för varje kort i nätverket.

- /PROGRAMMERING/INTERCOM/LISTA NODER tryck på OK

kommentar: ID som markerats med (*) = INTE i nätverket, ID som markerats med (!) = i felläge

LISTA NODER välj ett ID och tryck på OK för att visa meny

... ID = 1 (A1400 AIR) och OK visar:

INFO (FW-version) ...FEL ...VARNINGAR ...ANTAL CYKLER ...UNDERHÅLL ger möjlighet att ställa dörren till manuellt läge (välj MANUELL) eller återställ funktionen (välj INAKTIVERAD)

... ID = 9 (AIRSLIDE) och OK visar:

INFO (FW-version) ...FUNKTION(AKTIVERAD = i nätverket / INAKTIVERAD INTE i nätverket) ...HASTIGHET1 (kan justeras) ...HASTIGHET2 (kan justeras)

För att installera ytterligare AIRSLIDE ska du göra det på samma sätt och respektera de fastställda kopplingarna för ID.

Automatik med AIRSLIDE

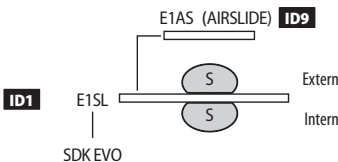

E1SL	E1AS (DIP switch)
1	9
2	10
3	11
4	12
5	13
6	14
7	15

E1AS (AIRSLIDE)

DIP switch SW4: ID=9



Kopplingsplint J1: bryggkoppla ingångarna 1 och 3 med den negativa.

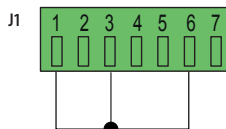

Anslutning i nätverket mellan korten E1SL (J18) / E1AS (J2)

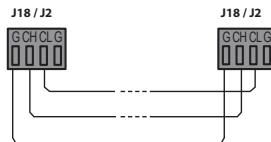

J18

G	GND Negativ strömförsörjning tillbehör och frekventa kontakter
CL	INTERCOM
CH	INTERCOM
G	GND Negativ strömförsörjning tillbehör och frekventa kontakter

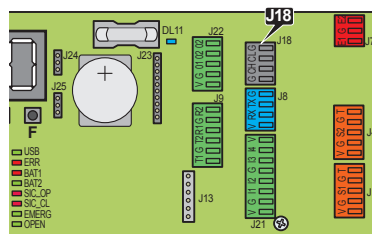

9.3 INTERLEAVES

INTERLEAVES ger möjlighet att verkställa ett par automatiskanordningar med simultan funktion för att täcka en passage (simultan öppning/stängning).

PULL & GO Om läget har aktiverats på båda korten får det effekt på paret och öppnar båda dörrbladen.

Hinder får effekt på paret. Ett hinder för ett dörrblad vid stängning leder till att båda dörrbladen öppnas igen.

RESET körs på båda korten.



Ingångarna OPEN och SKYDD Ingångarna OPEN och SKYDD (från 1 till 29) överförs från ett kort till ett annat och får simultan effekt på dörrbladsparet i INTERLEAVES.

Ingångar av typen NÖDLÄGE Ingångarna EMERG (från 30 till 39) måste vara kopplade till ojämna ID om man önskar simultan effekt på paret INTERLEAVES. T.ex. EMERG OPEN kopplat till ID1 för simultan nödlägesöppning av ID1 och ID2. Om de kopplas till jämna ID kommer ingångarna EMERG endast att aktivera det anslutna kortet. T.ex. EMERG OPEN kopplat till ID2 för nödlägesöppning av endast ID2.

IngångMODFUN MODFUN ställs in på MASTER (ID1).

Ingång TIMER TIMERN ställs in på MASTER (ID1).

INSTALLERA INTERLEAVES

1. Säkerställ att båda korten är avstängda innan du kopplar samman korten med varandra (kontakterna J18) via 3 kaskadkopplade trådar. Ge därefter ström till korten.
 2. Koppla SDK EVO till det första kortet, tilldela ID och aktivera därefter INTERLEAVES:
 -  /PROGRAMMERING/INTERCOM...
 - ...ID förinställda ID ( 23)
 - ...INTERLEAVES välj AKTIVERAD (ID INTERLEAVES kopplat)
 3. Koppla SDK EVO till det andra kortet och gör som i steg 2. Tilldela kopplat ID INTERLEAVES.
- Programmera eventuella övriga NODER i INTERCOM.
4. Via MASTER ska man registrera samtliga ID i nätverket:
 -  /PROGRAMMERING/INTERCOM/REGIST. NODER
 - Därefter visas LISTA NODER. Kontrollera att samtliga förutsedda noder har registrerats.
 5. Tryck på ESC flera gånger tills du kommer till startmenyn

Exempel på 2 automatiskanordningar i INTERLEAVES för att täcka en passage.

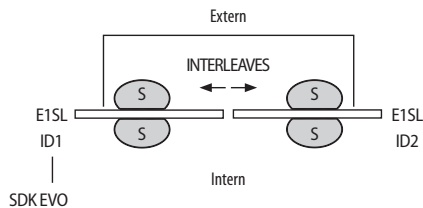

Fastställda ID för INTERLEAVES:

E1SL	E1SL
ID INTERLEAVES kopplad	
1	2
3	4
5	6
7	8

Med SDK EVO kopplad till det första E1SL:

-  /PROGRAMMERING/INTERCOM...
- ...ID 1
- ...INTERLEAVES AKTIVERAD (ID = 2)

Med SDK EVO kopplad till det andra E1SL:

-  /PROGRAMMERING/INTERCOM...
- ...ID 2
- ...INTERLEAVES AKTIVERAD (ID = 1)

 23

10. UPPDATERING AV FW OCH DOWNLOAD FILE - USB

Uppdaterad firmware tillhandahålls av FAAC i ett paket med beteckningen ZIPACK, som innehåller filerna i versioner som är kompatibla med varandra. För att de ska kunna användas måste filerna sparas i roten på ett USB-minne (inte i mappar eller .zip och utan att ändra de ursprungliga namnen).



Använd ett USB-minne med maximal förbrukning på 500 mA och som formaterats med filesystem FAT eller FAT 32. Kortet känner inte igen formatet NTFS.

AUTOMATISK UPPDATERING

Denna procedur är tillgänglig med start från Bootloader-version 2.0.

För kort med tidigare versioner ska man verkställa manuell uppdatering från menyn Upload/Download.

- Med kortet igång ska man sätta i USB-minnet i kontakt J17 och därefter trycka in och släppa upp knappen RESET. (alternativt kan man med kortet avstängt sätta i USB-minnet i kontakt J17 och därefter sätta igång kortet).
- Displayen visar \square : kortet laddar automatiskt alla filer som krävs för att uppdatera kortet och samtliga anslutna tillbehör från USB-minnet.
 - Medan kortet verkställer uppdateringen kommer displayen att visa $--$ för att sedan återgå till \square när uppdateringen avslutats. Därefter går displayen vidare till att visa FW-version och sedan till dörrens status. (Inom 3 sek. efter att displayen börjat visa \square kan man trycka in och släppa upp knappen **F** för att gå till menyn för Upload/Download).

Man behöver inte ta bort USB-minnet.

MENY UPLAOD/DOWNLOAD

- Med kortet igång ska man sätta i USB-minnet i kontakt J17 och därefter trycka in och släppa upp knappen RESET. (om kortet är avstängt kan man sätta i USB-minnet i kontakt J17 och därefter sätta igång kortet).
- Displayen visar \square och USB-lamporna tänds.
- Tryck in och släpp upp knappen **F** för att bläddra bland momenten i menyn Upload/Download (se motsvarande tabell).

Moment för Upload (uppdatera eller ladda programmeringar)

För att verkställa det momentsom visas ska man trycka in + och — samtidigt i minst 3 sek.

- uppdateringen startar: på displayen blinkar $--$. Släpp upp knapparna.
- Momentet har fullföljts när displayen visar \square .

Om det uppstått fel visar displayen \square och den röda lampan ERR är tänd. För att visa felkoden ska man trycka in de båda knapparna + och — samtidigt. Felen finns beskrivna i kapitlet Felsökning.

- Tryck på **F** för att återgå till menyn.

När man är klar ska man ta bort USB-minnet.

Moment för Download (spara filer från kort till USB)

För att verkställa den funktion som visas ska man trycka in knapparna + och — samtidigt i minst 3 sek. tills displayen visar \square .

Släpp upp knapparna och använd knappen + eller — för att välja hur filen som finns i USB-minnets rot ska sparas: \square (överskrivning) eller \square (tillägg).

Tryck på **F** för att verkställa.

- Momentet har fullföljts när displayen visar \square .

Om det uppstått fel visar displayen \square och den röda lampan ERR är tänd. För att visa felkoden ska man trycka in de båda knapparna + och — samtidigt. Felen beskrivs i kapitlet Felsökning, \square Fel i bootloader.

- Tryck på **F** för att återgå till menyn.

När man är klar ska man ta bort USB-minnet.

Fil i ZIPACK	Bootloader	Bootloader
	1.0 och senare	0.5
Kortets firmware (\square)	E1SL_xx.hex	1400.hex
firmware KS EVO (\square)	KS_xx.hex	KS EVO.hex
firmware LK EVO (\square)	LK_xx.hex	LK EVO.hex
firmware SDK EVO (\square)	SDK_xx.hex	SDK EVO.hex
språk SDK EVO (\square)	SDKL_xx.bin	SDK EVO_L.bin

Filer som sparats från kortet	Bootloader	Bootloader
	1.0 och senare	0.5
programmering (\square \square) ^(*)	E1SL.prg	1400.prg
programmering av TIMER (\square \square) ^(*)	E1SL.tmr	1400.tmr

^(*) Läget \square sparar filen utan suffix och skriver över eventuell redan existerande fil med samma namn i USB-minnet (t.ex. E1SL.prg).

Läget \square sparar filen med ett tvåsiffrigt tillägg till namnet (t.ex. E1SL00.prg) och om USB-minnet redan har en fil med samma namn i roten får suffixet ett stigande nummer (t.ex. E1SL01.prg osv.). **Observera:** suffixet måste raderas om man vill ladda filen från MENY UPLAOD.

Filer som sparats från ett kort med bootloader 0.5 kan inte laddas på ett kort med bootloader 1.0 och senare, och vice versa.

BOOTLOADER- OCH FW-VERSIONER

SDK EVO Ger möjlighet att visa firmware-versioner (APP) för SDK EVO, för kortet E1SL, för kortet DM om KIT DM är installerat, och för de installerade anordningarna.

SDK EVO: \square /INFO

\square 8 Menyn Upload/Download

\square	Uppdatering av kortets FW
\square	Uppdaterar firmware för SDK EVO, LK EVO, KS EVO inklusive översättning av de meddelanden anordningen visar
\square	Laddar programmering av kortet E1SL
\square	Laddar programmering av TIMERN
\square	Sparar kortets programmering
\square	Sparar konfiguration av TIMERN för kortet ^(*)

11. FELSÖKNING

LYSDIODER PÅ KORTET

Lista över lysdioder

● tänd ○ släckt

* blinkar ⚡ i sleep: släckt men blinkar var 5:e sek.

(←) visar lysdiodens status med kortet igång och i viloläge

■ MAIN (BLÅ) Ingång primär strömförsörjningsenhet

- det finns primär strömförsörjning ←
- det saknas primär strömförsörjning

■ DL2 (BLÅ) Strömförsörjning kort +5V

- det finns strömförsörjning till kort ←
- det saknas strömförsörjning till kort

■ DL11 (BLÅ) Strömförsörjning tillbehör (+24V ⚡)

- det finns strömförsörjning till tillbehör ←
- det saknas strömförsörjning till tillbehör

■ USB (GRÖN) USB-minnesenhet

- enhet finns
- enhet saknas ←

■ ERR (RÖD) Fel/Larm pågår

- fel
- inget fel/larm ←
- * larm

■ BAT1 (RÖD) Batteriets status

- batteri urladdat
- batteri laddat ←
- * batteri används
- ⚡ batteri urladdat utan strömförsörjning

■ BAT2 (GRÖN) Batteriladdarens status

- batteriladdare i viloläge
- batteriladdare ur funktion pga. nätspänningsbortfall eller fel
- * batteriladdare i drift

■ SIC_OP (RÖD) Ingång Öppningsskydd

- ingång aktiv (sensorer aktiva)
- ingång ej aktiv (sensorer inaktiva) ←

■ SIC_CL (RÖD) Ingång Stängningsskydd (inklusive fotoceller XFA)

- ingång aktiv (sensorer aktiva)
- ingång ej aktiv (sensorer inaktiva) ←

■ SIC_OP (RÖD) + SIC_CL (RÖD) Simultan start = Ingång Säkerhet STOPP

- ingång aktiv (sensorer aktiva)
- ingång ej aktiv (sensorer inaktiva) ←

■ EMERG (GRÖN) Ingång Nödläge

- ingång aktiv (dörr öppen i nödläge)
- ingång ej aktiv ←

■ OPEN (GRÖN) Ingång OPEN

- ingång aktiv
- ingång ej aktiv ←

Lysdioder på kortet

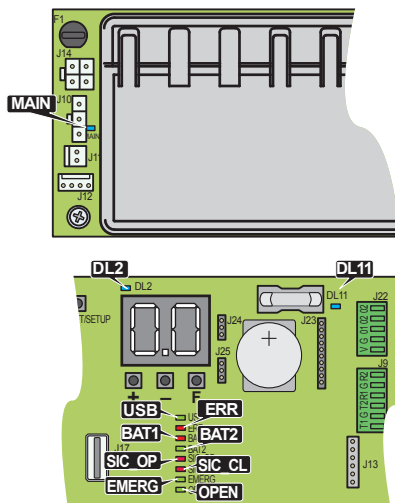

24

STATUS FÖR AUTOMATIK OCH KONFIGURERADE

INGÅNGAR

Automatikens STATUS visas i realtid på kortets display och på HOME PAGE för SDK EVO (☰ Automatikens statuslägen).

De konfigurerade ingångarnas status visas:

- från kortet Avancerad Programmering: funktionen I₁
- från SDK EVO: /PROGRAMMERING/INSTALLATION/STATUS INGÅNGAR

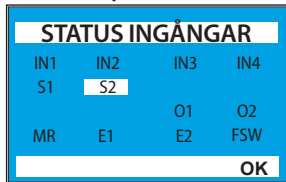

FEL OCH VARNINGAR

Visar koderna för pågående FEL/VARNINGAR, se sedan tabellen (☰ Felkoder, Larm/Info).

- från kortet: håll knapparna + och - intryckta samtidigt. Displayen visar: E_r och sedan alla koderna för fel/varningar (t.ex. Er 07 18 ...)

- från SDK EVO: ...

... FEL

... VARNINGAR

- FEL avbryter automatikens funktion och signaleras av: RÖD lysdiod ERR lyser med fast sken och status I₃ på displayen.
- VARNINGAR gäller anomalier i funktionen som ska kontrolleras eller funktionslägen och pågående faser. LARMEN signaleras av: RÖD lysdiod ERR blinkar medan INFO inte aktiverar lysdioderna.

FW-VERSIONER

Kortets FW-version visas på displayen vid igångsättning. SDK EVO ger möjlighet att visa firmware-versioner för SDK EVO, för kortet E1SL, för kortet DM om KIT DM är installerat, och för de installerade anordningarna.

- från SDK EVO: /INFO

... SDK EVO

SDK EVO BOOT VER x.x BOOTLOADER (kan INTE uppdateras)

SDK EVO APP VER x.x FIRMWARE (kan uppdateras)

SDK EVO LAN VER x.x filen SPRÅK (kan uppdateras)

... E1SL

E1SL BOOT VER x.x BOOTLOADER (kan INTE uppdateras)

E1SL APP VER x.x FIRMWARE (kan uppdateras)

...

9 Automatikens status

	När programmering från Simply Connect pågår är programmering från kortet blockerad
00	STÅNGD
01	ÖPPNAR
02	ÖPPEN
03	i PAUS
04	i NATTPAUS
05	STÅNGER
06	ÖPPEN eller STOPPAD eller STÅNGD i NÖDLÅGE
07	i läget MANUELLT
08	i läget NATT
I0	TEST av systemet pågår
I1	STILLA
I2	TEST av skydden pågår
I3	Dörr i FELLÅGE (Tryck in + och - samtidigt för att visa aktivt FEL)
L0-L2	FASERNA L0, L1, L2 i SETUP pågår (blinkar)
.	i läget SLEEP (blinkande prick)

Status för konfigurerade ingångar - visningsläge på displayen:

Segment tänd = ingång aktiv
(OFF = segment alltid släckt)

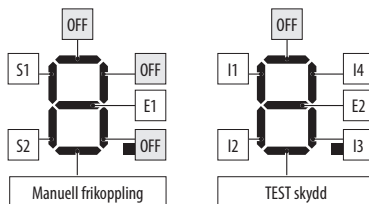

25

Led ERR ● I3 FEL
Led ERR * VARNINGAR (+) Er...xx...xx...Er... ☰ I1

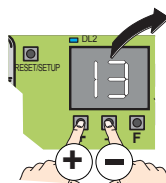

26

 10 Felkoder, Larm/Info

Fel (siffror mot vit bakgrund), lysdioden error är tänd	Åtgärd (efter åtgärden ska man köra en RESET)
Larm (siffror mot grå bakgrund), lysdioden error blinkar	Vissa fel har AUTORESET: när felet förekommit i 30 sekunder kommer kortet att försöka köra en RESET (max 5 försök).
Info (i) (siffror mot grå bakgrund), signaleras inte av lysdioden error	
00 (i) Ingen signalering	
01 Kort sänder	Kör en RESET. Om problemet kvarstår ska man byta ut E1SL. (AUTORESET)
04 Fel gällande strömförsörjning till tillbehör	Kontrollera efter eventuella kortslutningar i tillbehörens anslutning. Kontrollera de anslutna tillbehörens förbrukning och att de ligger inom den angivna maximala belastningen. Kontrollera tillbehörens skydds-säkring (på korten där den är monterad). Kör en RESET. Om problemet kvarstår ska kontrollkortet bytas ut.
05 Anomali FW	Kontrollera att det INTE förekommer några källor till elektromagnetisk störning i närheten av kortet. Uppdatera FW för E1SL. (AUTORESET)
07 Motor 1 sänder	Motorn är fränkopplad eller kortsluten. Kontrollera kabeldragningen. Om problemet kvarstår ska motorn bytas ut. (AUTORESET)
08 Motor 2 sänder	Motorn är fränkopplad eller kortsluten. Kontrollera kabeldragningen. Om problemet kvarstår ska motorn bytas ut. (AUTORESET)
09 Anomali strömförsörjningsenhet/Nätspänning saknas	Kontrollera spänningen som levereras av strömförsörjningsenheten. Kontrollera förekomsten av nätspänning. (AUTORESET)
	* * *
11 Testet FAIL-SAFE misslyckades i stängning	Rörelsen hindras eftersom TESTET av ingången som är konfigurerad som skydd misslyckades. Kontrollera den anslutna säkerhetsanordningens anslutning och funktion. Kontrollera programmering av ingången.
12 Testet FAIL-SAFE misslyckades i öppning	Rörelsen hindras eftersom TESTET av ingången som är konfigurerad som skydd misslyckades. Kontrollera den anslutna säkerhetsanordningens anslutning och funktion. Kontrollera ingångens programmering.
15 SETUP förhindrat	Kontrollera att modellen av automatik har valts korrekt, att inget av funktionslägena Natt och Manuell har valts, att ingen nödlägesingång har aktiverats och att automatiken INTE körs på batteri på grund av ett nätspänningsbortfall.
16 Enkoder 1 sänder	Kontrollera att enkodern är korrekt ansluten. Om problemet kvarstår ska enkodern eller kortet bytas ut. (AUTORESET)
	**
18 Passage öppen	Öppning av passage. Återställ dörrbladet. Öppning av passage har avkännts av en ingång som är konfigurerad som EMERG BREAK OUT.
19 För mycket hög friktion	Koppla bort den elektriska strömförsörjningen, batteriet och motorerna och kontrollera därefter för hand att dörrbladen glider som de ska. Avlägsna eventuell friktion. Kontrollera mottryckshjulet. (AUTORESET)
	* * *
22 Korrupta programmeringsdata	Programmeringsdata är INTE giltiga eller korrupta. Upprepa programmeringen.
24 Hinder i rad vid stängning	Programmerat antal hinder i rad vid stängning har nåtts. Avlägsna hindret. Om problemet kvarstår upprepa SETUP-proceduren.
25 Anomali LOCK1	Anomali på LOCK1 förhindrar öppningen. Kontrollera anslutningen. Avlägsna orsaken till kortslutningen. (AUTORESET)
27 Anomali gällande motorns rotation	Kontrollera anslutningen hos dörrbladens rem jämfört med dörrrens öppning-/stängningsriktning.
29 Anomali extrakort	Ett fel pågår för dubbel motor. Kontrollera den specifika koden för fel via SDK EVO och se sedan Felen för dubbel motor (DM) (i denna tabell fr.o.m. 200...). (AUTORESET)
31 Hinder i rad vid öppning	Programmerat antal hinder i rad vid öppning har nåtts. Avlägsna hindret. Om problemet kvarstår upprepa SETUP-proceduren.
32 TIMEOUT rörelse	Rörelsen är i timeout. Kontrollera den manuella frikopplingen. Kontrollera att det förekommer mekaniska stopp. Kontrollera att ändlägesbrytarna, i förekommande fall, aktiveras som de ska. Om problemet kvarstår ska kortet eller motorn bytas ut.
37 Klockans batteri urladdat eller saknas	Byt ut klockans batteri.
38 Ändrade programmeringsparametrar	Programmeringen har ändrats och är INTE överensstämmande med aktuell SETUP. Återställ föregående programmering eller kör en SETUP.
39 SETUP är inte giltigt/saknas helt	Kör en SETUP.
40 PEOPLE IN	Det inställda maximala antalet personer som får vara inne i lokalen har uppnåtts, som har programmerats (från Simply Connect) för funktionen SAFE FLOW.
41 (i) Datum/tid har gått förlorade	Datum/tid för TIMER har gått förlorade. Byt ut reservbatteriet BAT1 - CR2032 och ladda sedan om tid och datum på kortet (från Simply Connect /SDK EVO).
44 Aktiv nödlägesingång	För att kontrollera vilken nödlägesingång är aktiv ska du trycka på + och = samtidigt.
45 (i) TIMER aktiverad	På kortet är TIMER aktiverad.
46 (i) Funktionen TIMER pågår	Ett funktionsläge för TIMER pågår från Simply Connect /SDK EVO.
47 Senaste rörelsen skedde via batteri	Automatiken utförde den senaste programmerade rörelsen med batteridrift.
51 (i) Det har avkännts ett hinder vid stängning	Meddelandet försvinner vid nästa rörelse.

Fel (siffror mot vit bakgrund), lysdioden error är tänd		Åtgärd (efter åtgärden ska man köra en RESET)
Larm (siffror mot grå bakgrund), lysdioden error blinkar		Vissa fel har AUTORESET: när felet förekommit i 30 sekunder kommer kortet att försöka köra en RESET (max 5 försök).
Info (i) (siffror mot grå bakgrund), signaleras inte av lysdioden error		
52	(i) Det har avkänts ett hinder vid öppning	Meddelandet försvinner vid nästa rörelse.
53	Antal cykler korrupt	Byt ut kortet och utför underhållsarbete på anordningen.
54	Anomali LOCK	Kör en RESET. Kontrollera motorlåset.
55	(i) Apotek pågår	En OPEN APOTEK pågår.
56	Funktion med batteri	Meddelandet ligger kvar så länge automatiken körs på batteri på grund av att det saknas nätspänning.
57	(i) Sökning efter stopp i öppning pågår	Långsam rörelse för sökning efter stopp i ÖPPNING. Meddelandet ligger kvar så länge fasen pågår.
58	(i) Sökning efter stopp i stängning pågår	Långsam rörelse för sökning efter stopp i STÄNGNING. Meddelandet ligger kvar så länge fasen pågår.
59	Anomali gällande lock från övervakningskit	Kör en RESET. Om problemet kvarstår ska motorlåset bytas ut.
60	Begäran om underhållsarbete	Kontakta installatören för programmerat underhållsarbete.
63	Försök till intrång pågår	Det har känts av ett manuellt försök att öppna. Ge kommando för en rörelse.
65	SETUP PÅGÅR	En SETUP är igång. Meddelandet ligger kvar så länge fasen pågår.
68	Reducerad rörelsehastighet FAIL-SAFE	Automatiken rör sig med reducerad hastighet eftersom TESTET av ingångarna som är konfigurerade som skydd misslyckades. Kontrollera att säkerhetsdetektorn fungerar. Om problemet kvarstår ska anordningen bytas ut.
69	(i) Dörr öppen med OPEN HALVAUTOMATISK	Dörren är öppen från ingången OPEN Halvautomatisk.
70	Batteri urladdat	Nödbatteriets laddningsnivå är inte tillräcklig för att verkställa rörelserna.
71	(i) Funktionen INTERCOM aktiv	Kortet är i INTERCOM med andra kort.
72	Fel gällande INTERCOM	Det saknas kommunikation mellan kortet Master och noden Slave. Kontrollera anslutningarna mellan korten.
73	(i) Funktionen INTERLOCK aktiv	En funktion INTERLOCK har programmerats.
74	(i) Funktionsläget INTERLOCK pågår	Automatiken är i INTERLOCK.
75	(i) Noden INTERCOM SLAVE i manuellt/lokalt underhåll	Kortet är en SLAVE i INTERCOM och är i manuellt/lokalt underhåll.
77	(i) Registrering INTERCOM pågår	Automatiken MASTER håller på att registrera noderna.
78	(i) Funktionen AIRSLIDE pågår	Automatiken är i AIRSLIDE.
79	(i) Funktionen INTERLEAVES pågår	Automatiken är i INTERLEAVES.
80	Öppningsskydd inaktiverade	Säkerhetsanordningarna i öppning har inaktiverats (från Simply Connect).
81	Stängningsskydd inaktiverade	Säkerhetsanordningarna i stängning har inaktiverats (från Simply Connect).
84	Interna och externa sensorer är inaktiverade	De interna och externa sensorerna har inaktiverats (från Simply Connect).
90	Programmering pågår	En registreringsprocedur pågår från Simply Connect.
91	Tillbehörskort väntar på uppdatering av FW	Det har begärts en uppdatering av FW för ett anslutet tillbehör, t.ex.: SDK EVO . Utför/uppreda uppdateringen med användning av en lämplig ZIPPACK.
99	Radering av kontrollkortets alla data	Alla data på E1SL har raderats.

Felen för dubbel motor (DM)

200	ANOMALI gällande UC (Korrupt FW eller korrupt RAM)(DM)	Kör en RESET av kortet. Om felet kvarstår ska kortet bytas ut.
201	MOTOR SÖNDER (DM)	Kontrollera motorns ledningsdragnig. Kör en RESET av kortet. Om felet kvarstår ska motorn DM bytas ut.
202	HÖG MEKANISK FRIKTION (DM)	Kontrollera för hand att dörrbladen glider som de ska längs hela det utrymme som inhämtats under setup.
203	KORT SÖNDER (DM)	Kör en RESET av kortet. Om felet kvarstår ska kortet bytas ut.
204	FW KORT EJ KOMPATIBELT (DM)	Uppdatera FW till kort DM.
205	ROTATION MOTOR (DM)	Invertera anslutningen för motor DM.
208	ANOMALI GÄLLANDE KOMMUNIKATION (DM)	Fortsätt eventuellt med uppdatering av FW till automatikens kort
209		
210	RESET PÅGÅR (DM)	En RESET pågår.
216	ANOMALI GÄLLANDE KOMMUNIKATIONEN MELLAN DE 2 KORTEN (DM)	Kör en RESET av kortet. Om felet kvarstår ska kortet bytas ut.
217	ANOMALI GÄLLANDE POSITION (DM)	Felaktig öppningsposition. Kör en RESET av kortet. Om felet kvarstår ska kortet bytas ut.
218	HINDER (DM)	Kontrollera om det förekommer några hinder.
219	FEL GÄLLANDE KORTETS ID	Byt ut kortet.

Felen för dubbel motor (DM)

220	ANOMALI GÄLLANDE KORTETS STRÖMFÖRSÖRJNING (DM)	Kör en RESET av kortet. Om felet kvarstår ska kortet bytas ut.
221	TIMEOUT (DM)	Kör en RESET av kortet. Om felet kvarstår ska kortet bytas ut.
222	FEL VID TEST AV KORTET (DM)	Byt ut kortet.
223	ANOMALI GÄLLANDE KOMMUNIKATION (DM)	Byt ut kortet.
224	FW EJ KOMPATIBEL (DM)	Uppdatera FW till kort DM.

Fel i SDK EVO

601	ANOMALI FÖR FW SDK EVO	Kör en RESET. Om felet kvarstår måste man byta ut SDK EVO.
602	SDK EVO SÖNDER	Kör en RESET. Om felet kvarstår måste man byta ut SDK EVO.
603	ANOMALI NÄR SPRÅKET LADDADES I SDK EVO	Kör en RESET. Om felet kvarstår måste man byta ut SDK EVO.
604	FEL I FW SDK EVO	Uppdatera Firmware SDK EVO.
605	FEL I KOMMUNIKATIONEN MED KORTET	Kontrollera anslutningarna. Om felet kvarstår förekommer det en skada i kommunikationskanalen till kortet, till SDK EVO, eller till båda. Byt ut kortet eller SDK EVO.
606	SDK EVO KOPPLAD TILL ETT KORT SOM INTE KÄNNES IGEN	Kontrollera typ av kort.

11 Koderna för Fel i bootloader (b0)

b1	UPPDATERINGSFIL SAKNAS PÅ USB	Kontrollera att filen finns på USB-minnet.
b2	FEL NÄR FILEN SKREVS	Ladda ner filen till USB-minnet igen.
b3	DEN ANORDNING SOM UPPDATERAS ÄR INTE KORREKT ELLER SAKNAS	Den anslutna anordning man försöker uppdatera FW-version på är inte kompatibel eller inte ansluten.
b4	FEL VID UPPDATERING AV FW	Fel när filen lästes. Upprepa uppdateringen från USB.
b5	FEL NÄR FILEN LÄSTES	Filen är korrupt eller inte rätt för den anordning som ska uppdateras
b6	FEL LÖSENORD	Fil med lösenord som inte är samma som finns på kortet.
b7	KORT SÖNDER	Byt ut kortet.
b8	Fel på mikrokontroller	Byt ut kortet.
b9	FEL PÅ USB	USB-minnet kändes inte igen, är inte formaterat med filsystemet FAT eller FAT 32 eller är skadat.

11.1 RESET

En Reset är nödvändig för att starta om kortet när automatiken blockerats efter ett FEL eller ett NÖDLÅGE MED MINNE.

Man kan köra en Reset på ett av följande sätt:

- från knappen på kortet:
- från konfigurerad ingång: aktivera den till syftet konfigurerade ingången
- från SDK EVO: tryck in de båda knapparna samtidigt
- från LK EVO: tryck in de båda knapparna samtidigt

RESET från knappen på kortet

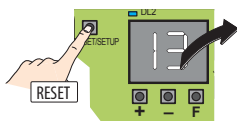

RESET från konfigurerad ingång

Ingång	Kopplingsplint	Programmering
I1		C1
I2	J21	C2
I3		C3
I4		C4
S1	J1	P1
S2	J4	P2
E1		E1
E2	J7	E2

61
RESET

RESET från SDK EVO

HOME PAGE



RESET från LK EVO



↑ + ⚙ (⌚ 5 sek.)
Efter 5 sek. kommer de motsvarande lysdioderna (↑ och ⚙) att börja blinka.
Släpp upp när lysdioderna för fel släcks.

11.2 ÅTERSTÄLLA FABRIKSINSTÄLLNINGARNA

Med denna procedur:

- raderas data för SETUP och en eventuell programmering av TIMERN
- återställas alla standardvärden för programmering, inklusive automatikens modell
- nollställs cykelräknarna
- förloras datum och tid
- återställs standardlösen (0000)

1. Bryt den elektriska nätförsörjningen och koppla bort nödbatteri (i förekommande fall) och återställ därefter den elektriska nätförsörjningen.
2. Inom de första 4 sekunderna efter start (medan displayen visar FW-version) ska man trycka in knapparna **+ - F** på samma gång, och hålla in dem cirka 5 sek
 - displayen visar --
3. Släpp upp knapparna: displayen visar automatikens status.

Efter återställningen ska startmomenten utföras igen.

För att ENDAST återställa programmeringens standardvärden:

- från kortet Grundläggande programmering: **cF** välj **⏏**
- från SDK EVO: **⚙️/PROGRAMMERING/DIVERSE/KONFIG. DEFAULT** välj **OK**

om NO visas ska man välja **OK** . Följande fråga visas:

...VILL DU LADDA KONFIG. DEFAULT? välj **OK** eller **ESC**

Återställa fabriksinställningarna

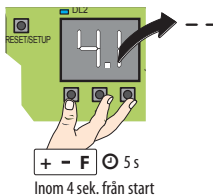

27

12 Guide till problemlösning

Denna guide gäller eventuella situationer som inte beaktats i tabellen över **Koder för Fel, Larm, Info.**

PROBLEM	REKOMMENDATION
SDK EVO avstängd	Det saknas nätspänning, kortet drivs med batteri i funktionsläget NATT i kombination med energisparläge. Anslutningen till kortet har brutits: kontrollera anslutningskablarna och ledningsdragningen mellan SDK EVO och kortet. Kortet fungerar inte som det ska: byt ut det.
Samtliga ledlampor är släckta	Kontrollera att den primära skyddsåskringen inne i strömförsörjningsenheten inte har utlöst. Kontrollera att kontakt J1 sitter korrekt i kortet. Kontrollera anslutning med strömförsörjningsenheten. Kortet fungerar inte som det ska: byt ut det.
LED MAIN släckt	Det saknas nätspänning och kortet drivs med batteri.
LED 24 V tänd	
Dörren STÅNGS INTE	Stängningsskydden är aktiverade. Nödlägena är aktiverade. Kontrollera att läget ÖPPEN inte är aktivt. Kontrollera att läget MANUELL inte är aktivt. Kontrollera motorns anslutning. Kontrollera att motorlåset inte har blockerats. Kontrollera att det finns matningsspänning till motorn.
Dörren ÖPPNAS INTE	Öppningsskydden är aktiverade. Nödlägena är aktiverade. Kontrollera att läget MANUELL inte är aktivt. Kontrollera att läget NATT inte är aktivt. Kontrollera motorns anslutning. Kontrollera att motorlåset inte har blockerats. Kontrollera att det finns matningsspänning till motorn.
Dörren STÅNGS istället för att ÖPPNAS och tvärtom	Kontrollera remkopplingen på kortet och kör en SETUP.
Dörren rör sig bara korta sträckor	Kontrollera att enkoderns kontakt är korrekt inkopplad. Kontrollera skicket på enkodern. Kontrollera att enkoderns flata anslutningskabel är i gott skick.
Dörren rör sig mycket långsamt	Kontrollera att de valda hastighetsinställningarna är korrekta. Kontrollera att de valda utrymmena för hastighetsänkning är korrekta.
Dörrens hastighet ökar eller sänks plötsligt under en accelerationsfas vid öppning och/eller stängning.	Justera värdena cF och L-F från displayen.
Dörren kör ingen SETUP	Automatiken är i läget NATT. Automatiken är i läget MANUELLT. Intern eller extern frikoppling är aktiv. Nödlägena är aktiverade. Motor eller enkoder inte ansluten, inte strömförsörd eller sönder.

12. LK EVO

LK EVO ger möjlighet att välja funktionsläge genom att trycka på motsvarande knapp.

MONTERING OCH ANSLUTNING

1. Bänd med en spårskruvmejsel för att montera isär delarna.
2. Bryt av kabelns knockoutkanal.
3. Läs av punkterna på väggen och fäst stödet med hjälp av lämpliga skruvar.



Innan man kopplar in anordningen ska man bryta den elektriska nätförsörjningen och koppla bort automatikens nödbatteri (i förekommande fall).

4. Koppla in nedanstående till automatikens kort:

J8

	G	GND Negativ strömförsörjning tillbehör och frekventa kontakter
	TX	Dataöverföring
	RX	Datamottagning
	V	+24V (strömförsörjning tillbehör)

- Anslutningen ska ske med en 4-par tvinnad kabel U/UTP AWG24 med en maximal längd på 50 m

5. Montera ihop delarna med ett lätt tryck.

SÄTTA IGÅNG

Ge ström till automatikens kort.

- Lysdioderna tänds och släcks i ordningsföljd, därefter förblir den lysdiod som motsvarar det aktiva funktionsläget tänd.

Om lysdioderna är tända samtidigt betyder det att automatiken befinner sig i ett funktionsläge som INTE är tillgängligt på KS EVO.

FUNKTION

För att välja funktionsläge trycker man på motsvarande knapp. För specialfunktioner trycker man kombinationen av de 2 angivna knapparna.

FEL Om det förekommer fel kommer kombinationen av lysdioder som motsvarar det aktiva felet att blinka under några sekunder (13).

LÅS LK EVO

Låset är ett tillval. Koppla ett nyckelkommando med kontakt av typen NC till klämmorna G och K.

Ikoner

Knappar

Lysdioder (aktivt funktionsläge)

Funktionsläge

	Automatisk total tvåvägs
	Dörr öppen
	Automatisk total envägs
	Automatisk partiell tvåvägs
	Natt
	Manuellt

Kombination av 2 knappar:

+ (5 sek) **LOCK / UNLOCK** För att låsa/låsa upp knappsatsen ska man trycka in under cirka 5 sek. (lysdioderna tänds och slocknar sedan)

(5 sek) **RESET** (lysdioderna som motsvarar felet blinkar tills knapparna trycks in. Släpp när de slocknar)

+ (0...) **VARNINGAR** För att visa aktiva varningar ska man hålla knapparna intryckta (lysdioderna som motsvarar varningen blinkar så länge knapparna trycks in, släpp upp när de slocknar (se Kodning av lysdioder för Varningar)

+ (0...) **FW-VERSION LK EVO** för att visa FW-version för LK EVO ska man hålla in knapparna (Kodning av lysdioder för FW-version)

29

Översättning av bruksanvisning i original

SVENSKA

Montera LK EVO

TX RX G K G V

Anslutning LK EVO Respektera klämmornas indikationer.

E1SL/E1RD

J8

U/UTP CAT.5 4x2xAWG24

V RX TX G

V RX TX G

28

13 Koder för lysdioder som signalerar fel på Funktionsväljare

Fel	↑↓	↔	↑	☸	☾
1 Kort sänder	*				
4 Anomali gällande strömförsörjning tillbehör			*		
5 Anomali FW	*		*	*	
7 Motor 1 sänder	*	*	*		
9 Anomali strömförsörjningsenhet/Nätspänning saknas		*			
11 Testet FAIL-SAFE misslyckades i stängning	*	*		*	
12 Testet FAIL-SAFE misslyckades i öppning					
15 Setup förhindrat	*	*	*	*	
16 Enkoder sänder					*
17 Anomali ingångar dubbel kontakt	*	*			
19 För mycket hög friktion	*	*			*
22 Korrupta programmeringsdata	*		*		
24 Hinder i rad vid stängning				*	*
31 Hinder i rad vid öppning					
25 Anomali LOCK1		*		*	*
27 Anomali gällande motors rotation	*	*		*	*
29 Anomali extrakort	*		*	*	*
32 Timeout rörelse				*	
38 Ändrade programmeringsparametrar	*				*
39 SETUP är inte giltig/saknas helt		*	*	*	
99 Radering av kontrollkortets alla data	*	*	*	*	*

14 Kodning av lysdioder för Varningar - LK EVO

Varningar	↑↓	↔	↑	☸	☾	👤
37 Klockans batteri urladdat		*		*		*
44 Aktiv nödlägesgång					*	*
51 Ett hinder vid stängning har upptäckts	*				*	*
52 Ett hinder vid öppning har upptäckts		*			*	*
54 Anomali LOCK			*		*	*
56 Funktion med batteri	*		*		*	*
59 Anomali gällande lock från övervakningskit	*	*	*		*	*
60 Begäran om underhållsarbete				*	*	*
68 Reducerad rörelsehastighet FAIL-SAFE		*		*	*	*

15 Kodning av lysdioder för FW-version - LK EVO

FW-version	↑↓	↔	↑	☸	☾	👤
FW 1.0		*		*		
FW 1.1	*	*		*		
FW 1.2			*	*		
FW 1.3	*		*	*		
FW 1.4		*	*	*		
FW 1.5	*	*	*	*		
FW 1.6					*	
FW 1.7	*				*	
FW 1.8		*			*	
FW 1.9	*	*			*	
FW 2.0			*		*	
FW 2.1	*		*		*	
FW 2.2		*	*		*	
FW 2.3	*	*	*		*	
FW 2.4				*	*	
FW 2.5	*			*	*	
FW 2.6		*		*	*	
FW 2.7	*	*		*	*	
FW 2.8			*	*	*	
FW 2.9	*		*	*	*	
FW 3.0		*	*	*	*	
FW 3.1	*	*	*	*	*	

13. KS EVO

KS EVO Ger möjlighet att välja funktionsläge genom att vrida nyckeln till motsvarande ikon.

MONTERING OCH ANSLUTNING

1. Montera isär delarna (bänd med en spårskruvmejsel).
2. Bryt av kabelns knockoutkanal.
3. Läs av punkterna på väggen och fäst stödet med hjälp av lämpliga skruvar.



Innan man kopplar in anordningen ska man bryta den elektriska nätförsörjningen och koppla bort automatikens nödbatteri (i förekommande fall).

4. Koppla in nedanstående till automatikens kort:

J8



G	GND Negativ strömförsörjning tillbehör och frekventa kontakter
TX	Dataöverföring
RX	Datamottagning
V	+24V (strömförsörjning tillbehör)

- Anslutningen ska ske med en 4-par tvinnad kabel U/UTP AWG24 med en maximal längd på 50 m
5. Sätt ihop delarna och fäst med de medföljande skruvarna.

SÄTTA IGÅNG

Ge ström till automatikens kort.

- Lysdioderna tänds och släcks i ordningsföljd, därefter förblir den lysdiod som motsvarar det aktiva funktionsläget tänd (frånsett det manuella funktionsläget).

FELSIGNALERING Om det förekommer fel kommer kombinationen av lysdioder som motsvarar det aktiva felet att blinka under några sekunder (Kodning av lysdioder för fel).



↕ Automatisk total tvåvägs

↔ Dörr öppen

↑ Automatisk total envägs

❄ Automatisk partiell tvåvägs

☾ natt

✋ Manuellt

Om lysdioderna ☾ ❄ är tända samtidigt betyder det att automatiken befinner sig i ett funktionsläge som INTE är tillgängligt på KS EVO.

30

Montera KS EVO

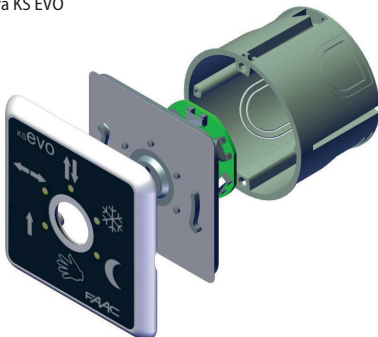

Anslutning KS EVO Respektera klämmornas indikationer.

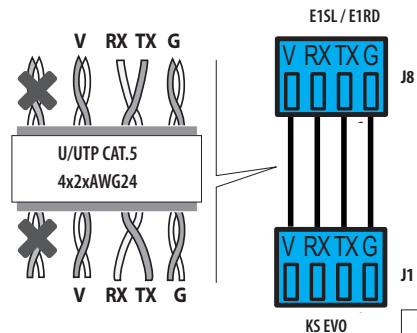

31

14. SDK EVO

SDK EVO Ger möjlighet att välja automatikens funktionsläge via knappar och meny. Det aktiva funktionsläget anges på displayen. SDK EVO Ger möjlighet att programmera automatiken med fler funktioner jämför med vid programmering från kort.

LÅS SDK EVO

SDK EVO har ett knappskydd i form av ett LÖSENORD. Alternativt kan man koppla ett till syftet avsett nyckelkommando med kontakt av typen NC till klämmorna G och K.

Låset är ett tillval. Låsets funktion kan programmeras från menyn:

 /PROGRAMMERING/DIVERSE/SDK EVO NYCKEL

MONTERING OCH ANSLUTNING

1. För att montera isär delarna ska man ta bort de 2 skruvarna (1).
2. Bryt av en insats (2) för kablaras passage.
3. Läs av punkterna (3) på väggen och fäst stödet med hjälp av lämpliga skruvar.



Innan man kopplar in anordningen ska man bryta den elektriska nätförsörjningen och koppla bort automatikens nödbatteri (i förekommande fall).

4. Koppla SDK EVO till korte E1SL :

J8

	G	GND Negativ strömförsörjning tillbehör och frekventa kontakter
	TX	Dataöverföring
	RX	Datamottagning
	V	+24 V (strömförsörjning tillbehör)

- Anslutningen ska ske med en 4-pnr tvinnad kabel U/UTP AWG24 med en maximal längd på 50 m
- 5. Sätt ihop delarna och fäst med skruvarna (1).
- 6. Fäst displayen med skruven(4) och sätt på skruvskyddet (5).

SÄTTA IGÅNG

Ge ström till automatikens kort. Anordningen tänds och visar ett antal skärmbilder:

- startskärm
- Bootloader: visar Bootloader-version (x.x)
- Firmware: visar FW-version (x.x)
- HOME PAGE: redo för användning

Observera: man återgår alltid till HOME PAGE efter att knapparna varit inaktiva i 2 minuter.

Montera SDK EVO

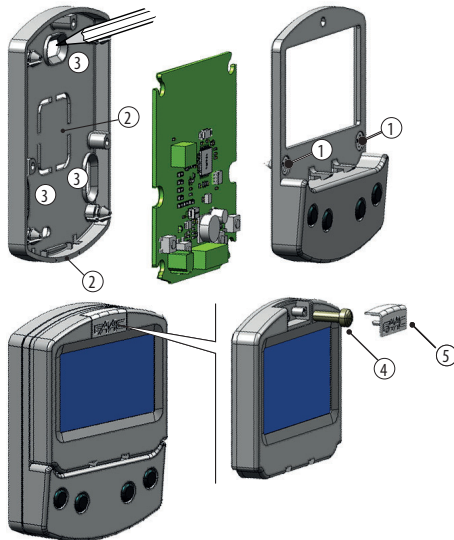

Anslutning SDK EVO Respektera klämmornas indikationer.

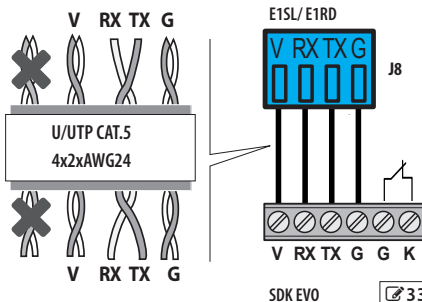

Sekvens med skärmbilder vid igångsättning

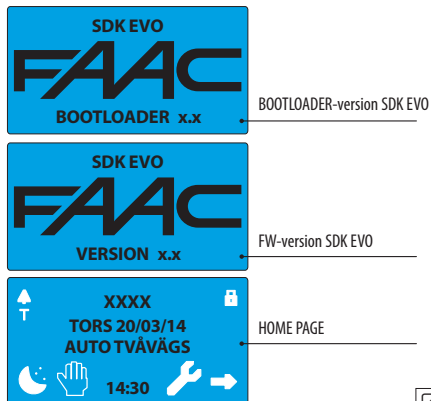

HOME PAGE

De 4 knapparna aktiverar de kommandon som är kopplade till ikonerna ovanför:

☾ = ställer in läget NATT

👉 = ställer in läget MANUELLT

🔧 = öppnar MENYN för konfiguration av alla kortets parametrar

➔ = går över till MODFUNK: ytterligare funktionslägen

Varje tryck på knappen NATT eller MANUELL ger en aktivering (ikonen markeras på displayen) och inaktivering av läget.

Efter varje ändring kommer det aktiverade läget genast att uppdateras på displayen.

Symboler på HOME PAGE:

🔔	aktuella varningar
T	TIMER aktiv
🔒	SDK EVO blockerad
*	ANVÄNDARLÖSEN inaktiverat

RESET - LÅS/LÅS UPP

Kombination av 2 knappar på HOME PAGE:

☾ + ➔ (5 sek.) **LOCK / UNLOCK** För att låsa/låsa upp knappsetsen ska man trycka in under cirka 5 sek. (ikonen 🔒) visas

👉 + 🔧 (5 sek.) **RESET** (tryck in under cirka 5 sek. tills det blinkande felmeddelandet försvinner. Efter att ett antal skärmbilder visats återgår man till HOME PAGE)

LÖSEWORD

När skärmbilden LÖSEWORD visas måste man skriva in ett lösenord på 4 siffror. Det finns 2 lösenord: LÖSEN ANVÄND. och LÖSEN INSTALL.. Som standard är båda: 0000.

Installatörens lösenord ger åtkomst till de reserverade funktionerna (PROGRAMMERING), men även till användarfunktionerna.

Det krävs inget lösenord för att välja funktionsläge från knappen NATT, MANUELLT eller MODFUNK.

Ange lösen

- välj (↑↓) och bekräfta (OK) lösenordets siffror i korrekt ordningsföljd
- anordningen känner igen LÖSEN ANVÄND. eller LÖSEN INSTALL.

Om LÖSEWORDET INTE KÄNNES IGEN visar displayen "FEL LÖSEN". När man trycker på OK återgår man till STARTSIDAN.

Byta lösen:

🔧/LÖSEWORD

Vi rekommenderar att man byter lösenord under den första programmeringen.

- välj och bekräfta det lösenord som ska ändras: LÖSEN ANVÄND. eller LÖSEN INSTALL.
- välj (↑↓) och bekräfta (OK) lösenordets siffror en efter en, och bekräfta därefter hela lösenordet

HOME PAGE

- dörrens beteckning (exempel: A1400 AIR)
- aktuell dag och datum eller räkning av personer (om SAFE FLOW är aktiverad)
- funktionsläge (MODFUNK)
- tid

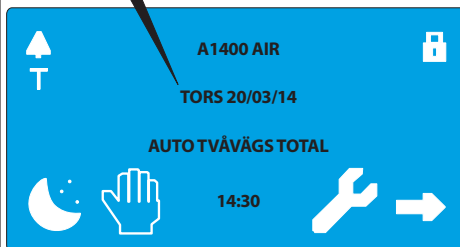

- NATT (LÖSEN)
- MANUELLT (LÖSEN)
- MENY (LÖSEN)
- MODFUNK

LÖSEWORD

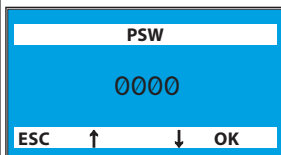

Standardinställt lösen: 0000

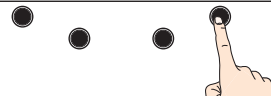

	☾	👉	🔧	➔
ANVÄNDARE	utan LÖSEN	utan LÖSEN	LÖSEN*	utan LÖSEN
INSTALLATÖR	utan LÖSEN	utan LÖSEN	LÖSEN	utan LÖSEN

* inne i MENYN 🔧 krävs LÖSEN INSTALL. för programmeringsfunktionerna.

MODFUN

1. Gå till MODFUN genom att trycka på knappen → från HOME PAGE.
2. Med knapparna ↑↓ ska man välja funktionsläge, eventuell riktning (Tvåvägs, Endast OUT, Endast IN) och öppningsprocent (Total eller Partiell).
3. Bekräfta MODFUN med knappen OK återgår man till STARTSIDAN.

MENY

1. Gå till menyn med funktionerna genom att trycka på knappen ↗ från HOME PAGE.
2. Ange LÖSEN FÖR ANVÄNDARE eller INSTALLATÖR.
3. Displayen visar funktionerna. Med knapparna ↑↓ väljer man tillgängliga funktioner:
 - SPRÅK
 - PROGRAMMERING (kräver LÖSEN INSTALL.)
 - FEL
 - VARNINGAR
 - INTERCOM (endast tillgängligt på kort som definierats som MASTER från PROGRAMMERING/INTERCOM)
 - CYKELRÅKNARE
 - DATUM/TID
 - TIMER
 - LÖSENORD
 - INFO
4. Tryck på knappen OK för att komma till vald funktion och gå vidare med knapparna ↑↓ och OK för att visa eller ställa in den.
5. Genom att bekräfta med knappen OK återgår man till MENYN. När man trycker på knappen ESC återgår man till STARTSIDAN.

PROGRAMMERING

↗/PROGRAMMERING

1. Gå till menyn med funktionerna genom att trycka på knappen ↗ från HOME PAGE. Välj alternativet PROGRAMMERING och tryck på knappen OK.
2. En lista över programmerbara funktioner visas. Med knapparna ↑↓ och OK väljer och ställer man in de enskilda alternativen.
3. Tryck på knappen OK flera gånger för att återgå till listan över programmerbara funktioner och sedan till MENYN. När man trycker på knappen ESC återgår man till STARTSIDAN.

MODFUN exempel

funktionerna Automatisk, Tvåvägs, med Partiell Öppning:



funktionen Dörr öppen med total öppning:



funktionerna INTERLOCK, Endast OUT, med Total öppning:

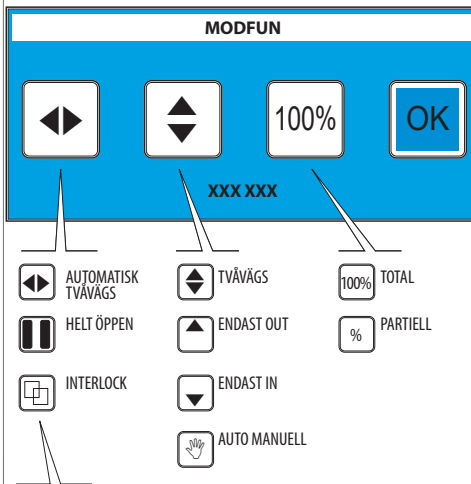

För att välja INTERLOCK ska man hålla in ↵ eller || under minst 3 sek. Tillgänglig på kortet MASTER, om det aktiverats (Kapitel INTERCOM).

MENY

- den valda funktionen markeras med >
- knapparna ↑↓ för att välja funktion
- knappen ESC för att återgå till HOMEPAGE
- knappen OK för att komma till funktionen/bekräfta programmeringen och återgå till MENYN

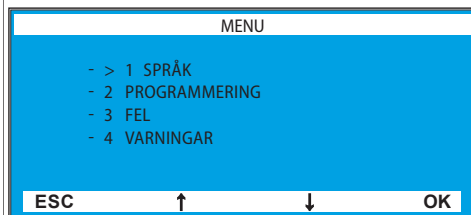

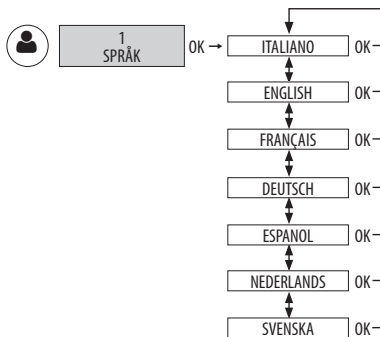
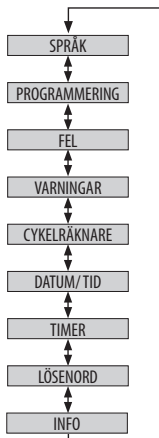

2 PROGRAMMERING OK → se avsett diagram

3 FEL OK → se § Diagnostik

4 VARNINGAR OK → se § Diagnostik

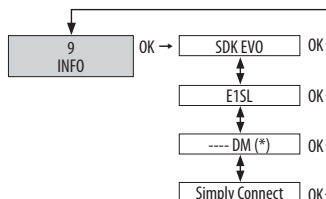
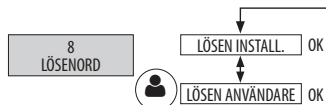
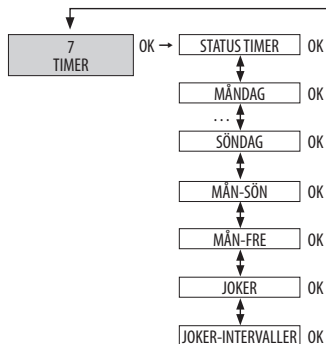
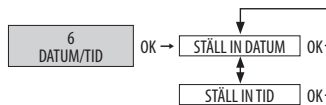
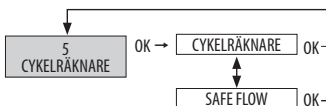

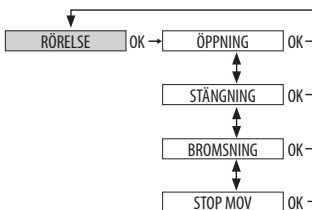
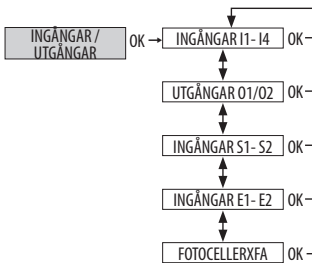
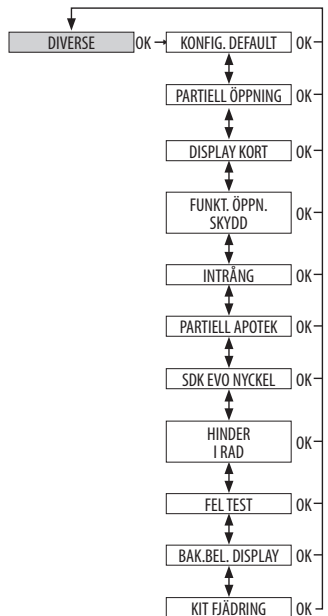
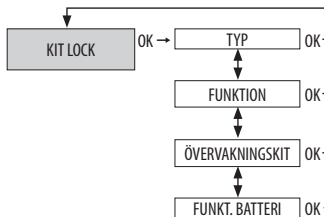
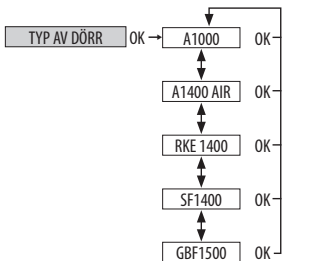
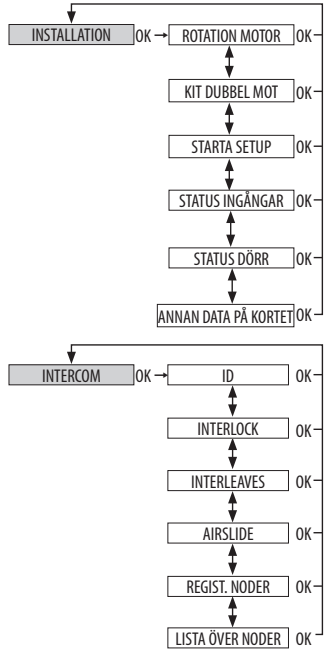
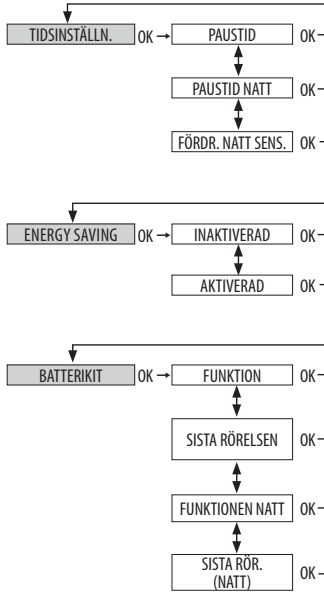
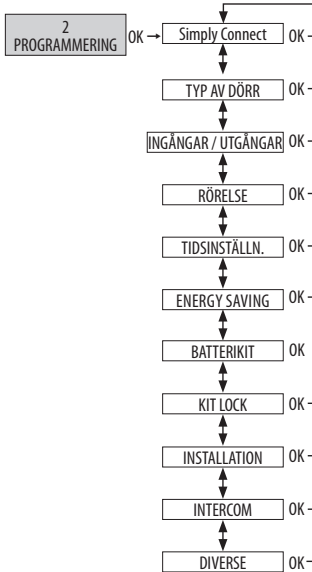

MENY 1 SPRÅK

Välj från listan.

MENY 2 PROGRAMMERING

Denna meny är tillgänglig endast om man skrivit in lösenordet för INSTALLATÖR.

Om man skrivit en annan typ av lösenord visas: FEL LÖSEN.

■ 1 Simply Connect

Om du vill aktivera Simply Connect ska du välja en kanal (CH):

1, 2, 3, 4, 0 = Simply Connect inaktiverad

■ 2 TYP AV DÖRR

Välj automatikens modell från listan.

SF1400 öppnar ytterligare 2 menyer:

ANT. DÖRRBLAD: 1 DÖRRBLAD, 2 DÖRRBLAD

ÖPPNINGSDYK: >= 75 cm, <= 65 cm, >65 cm och <75 cm

när man valt 1 DÖRRBLAD: >= 150 cm, <= 130 cm, >130 cm och <150 cm

■ 3 INGÅNGAR / UTGÅNGAR

Ger möjlighet att välja ingång eller utgång från den föreslagna listan, tilldela konfigurationen och välja typ av kontakt (NO, NC).

INGÅNGAR I1, I2, I3, I4

Om en ingång konfigureras som SKYDD visas en begäran om att ställa in TEST:

AKTIVERAD, INAKTIVERAD

UTGÅNGAR O1 / O2

Med alternativet LJUS måste man ställa in tiden: 1...240 sek.

INGÅNGAR S1-S2

Som Ingångar I1- I4.

INGÅNGAR E1 / E2

Som Ingångar I1- I4.

FOTOCELLER XFA

Ger möjlighet att välja: INAKTIVERAD, 1 PAR, 2 PAR

■ 4 RÖRELSE**ÖPPNING**

Ger möjlighet att programmera:

ÖPPNINGSHASTIGHET: nivå 1...10

INBROMSNING: nivå 0...200

KRAFT: nivå 1...10

TID KRAFT: 0.1...3.0 sek.

ACCELERATION: nivå 1...10

RETARDATION: nivå 1...10

STÄNGNING

Ger möjlighet att programmera alternativt motsvarande ÖPPNING.

BROMSNING.

Ger möjlighet att programmera retardation för invertering av rörelsen: nivå 1...5

STOP MOV

Ger möjlighet att tidigarelägga stopp-positionen i förhållande till öppningsstopp: nivå 1...10 (0 = minimal förskjutning)

■ 5 TIDINSTÄLLN.

Ger möjlighet att programmera:

PAUSTID: 0...30 sek.

PAUSTID NATT: 0...240 sek.

FÖRDR. NATT SENSOR: 0...240 sek.

■ 6 ENERGY SAVING

Ger möjlighet att aktivera/inaktivera Energy Saving (se motsvarande § Avsnitt).

■ 7 BATTERIKIT

Ger möjlighet att aktivera utrustningen med nödbatteri med specifikation av de rörelser som verkställs i de olika funktionslägena.

FUNKTION:

INAKTIVERAD, TILL SISTA RÖRELSEN, GENAST SISTA RÖRELSEN

SISTA RÖRELSEN: ÖPPNING, STÄNGNING

LÄGET NATT:

GENAST SISTA RÖRELSEN, TILL SISTA RÖRELSEN

SISTA RÖRELSEN NATT: ÖPPNING, STÄNGNING

■ 8 KIT LOCK

Ger möjlighet att programmera funktionen för motorlåset (om sådant installerats).

TYP: XB LOCK, XM LOCK

FUNKTION

Fastställ de funktionslägena i vilka motorlåset aktiveras:

INAKTIVERAD, NATT, NATT+ENVÄGS, NATT+ÖPPEN, NATT+STÄNGD, ALLTID

ÖVERVAKNINGSKIT

AKTIVERAD, INAKTIVERAD om det inte installerats måste övervakningskitet på motorlåset inaktiveras

FUNKT. BATTERI

Fastställ motorlåsets funktion när automatiken går på batteri:

NATT, STANDARD, ALLTID ÖPPEN

■ 9 INSTALLATION

Meny avsedd för moment som verkställs under startfasen.

ROTATION MOTOR

Ger möjlighet att invertera motorns rotation:

STANDARD, EJ STANDARD (fabriksinställning = STANDARD)

KIT DUBBEL MOTOR

AKTIVERAD, INAKTIVERAD aktiverar kitet för dubbel motor om sådan installeras

STARTA SETUP

Följ anvisningarna i avsnitt § SETUP. Bekräfta för att köra en SETUP.

STATUS INGÅNGAR

Ger möjlighet att visa aktiva ingångar (se § Diagnostik).

STATUS DÖRR

Ger möjlighet att visa vilket läge dörren är ställd till (t.ex.: SETUP PÅGÅR).

ANNAN DATA KORT

Ger möjlighet att visa följande data:

V_MAIN ingångsspänning till kortet, uttryckt i Volt

V_BATT batteriets spänning, uttryckt i Volt

V_ACC tillbehörens spänning, uttryckt i Volt

I_MOT ström som motorn förbrukar, uttryckt i Ampère

POS dörrbladens position, uttryckt i cm

■ 10 INTERCOM

Programmera NODEN för nätverket INTERCOM om det förutsätts (motsvarande § kapitel).

ID

Identifiera NODEN:

INAKTIVERAD, 1...15

INTERLOCK

Ger möjlighet att aktivera INTERLOCK (se motsvarande § Avsnitt):

INAKTIVERAD, UTAN MINNE, MED MINNE

INTERLEAVES

Ger möjlighet att aktivera INTERLEAVES (se motsvarande § Avsnitt):

AKTIVERAD, INAKTIVERAD

AIRSLIDE

Ger möjlighet att aktivera AIRSLIDE (se motsvarande § Avsnitt):

AKTIVERAD, INAKTIVERAD

REGIST. NODER

Detta alternativ är tillgängligt om SDK EVO är kopplat till kortet ID=1 och ger möjlighet att känna igen alla nätverkets kort.

LISTA NODER

Tillgänglig om SDK EVO har kopplats till kortet ID=1. Visar registrerade NODER och tillhörande information för vardera:

INFO, FEL, VARNINGAR, ANTAL CYKLER, UNDERHÅLL.

UNDERHÅLL ger möjlighet att ställa NODEN till MANUELLT eller LOKALT. Om man väljer INAKTIVERAD återställs NODEN till INTERCOM (§ Kapitel INTERCOM).

■ 11 DIVERSE

KONFIG. DEFAULT

AKTIV = programmeringen motsvarar DEFAULT

NO = programmeringen motsvarar inte DEFAULT För att ladda DEFAULT igen ska man trycka på OK. Följande fråga visas:

VILL DU LADDA KONFIG. DEFAULT? Tryck på OK för att bekräfta.

PARTIELL ÖPPNING (INTE för SF1400 och GBF1500)

Fastställer öppningsprocent i läget PARTIELL ÖPPNING: 20...100%

Välj sedan hur partiell öppning ska verkställas:

STANDARD den partiella öppningen är fast enligt den inställda procentandelen

100% INT+EXT den partiella öppningen ökar automatiskt till 100 % om de interna och externa sensorerna aktiveras (den inställda procentandelen återställs när minst en sensor är inaktiverad).

DISPLAY KORT

Ger möjlighet att aktivera/inaktivera programmering från kortet.

EJ BLOCKERAD programmering från kortet aktiveras

BLOCKERAD inaktiverad

FUNKT. ÖPPN. SKYDD

Fastställer funktionen för en eller flera ingångar som konfigurerats som ÖPPNING-SKYDD.

Low Energy säkerställer att rörelsen sker vid låg hastighet

STOPP stannar automatiken

INTRÅNG

Fastställer funktion som svar på ett försök till manuell öppning.

INAKTIVERAD aktiverar inte motorn

KEEP CLOSED aktiverar motorn för att hålla stängt

PULL & GO motorn fullföljer öppningen (EJ aktiv med batteridrift)

PARTIELL APOTEK (INTE för SF1400 och GBF1500)

Fastställer öppningsprocent med kommandot OPEN APOTEK i läget NATT): 1...95%

SDK EVO NYCKEL

Fastställer funktionen för en nyckelförsedd brytare som är kopplad till SDK EVO:

BLOCKERING SDK EVO fungerar med lösenord när kontakten är öppen, blockerar när kontakten är stängd.

UTAN LÖSEN OPER. SDK EVO fungerar utan lösenord när kontakten är öppen, med lösenord när kontakten är stängd (HOME PAGE signalerar *)

HINDER I RAD

Fastställer efter hur många på varandra följande avkänningar automatiken stannar i ställe.

STÄNGNING INAKTIVERAD (= 25 avkänningar) eller 1...10 avkänningar

ÖPPNING (som ovan)

FEL TEST

Ger möjlighet att aktivera rörelsen i Low Energy eller förhindra rörelsen i fall av FEL TEST på en ingång som har konfigurerats som SKYDD.

AKTIVERAD = rörelsen hindras

INAKTIVERAD = rörelse i Low Energy

BAK.BEL. DISPLAY

Ger möjlighet att aktivera/inaktivera bakgrundsbelysningen till SDK EVO.

ALLTID Bakgrundsbelysningen är alltid aktiv.

INAKTIVERAD Bakgrundsbelysningen tänds när man trycker på knapparna (när knapparna varit inaktiva i 2 min släcks den).

KIT FJÄDRING (INTE för SF1400 och GBF1500)

Ger möjlighet att aktivera/inaktivera utrustningen med fjädrande panikskydd. AKTIVERAD, INAKTIVERAD

MENY 3 FEL

Displayen visar pågående fel (§ Kapitel Diagnostik).

MENY 4 VARNINGAR

Displayen visar pågående varningar (§ Kapitel Diagnostik).

MENY 5 CYKELRÄKNARE

■ 1 ANTAL CYKLER

Displayen visar antal verkställda cykler: ABSOLUTA, RELATIVA

■ 2 UNDERHÅLL

Ger möjlighet att aktivera begäran om underhåll baserat på utförda cykler eller programmerat datum.

Angelösenord för installatör och bekräfta.

Du kommer till CYKLER UNDERHÅLL där du ska välja: INAKTIVERAT eller AKTIVERAT och fastställa antalet RELATIVA cykler för underhåll (i steg om 10000, maximalt 100000) och bekräfta.

Du kommer till DATA UNDERHÅLL där du ska välja: INAKTIVERAT eller AKTIVERAT och ställa in datumet: 00/00/00

Om båda alternativen är aktiverade kommer begäran om underhållsarbete att aktiveras vid det som kommer först (CYKLER eller DATUM).

■ 3 RESET CYKLER

Angelösenord för installatör och bekräfta. För att nollställa räknaren för RELATIVA cykler ska du bekräfta med OK. Detta kommando kräver en bekräftelse. Räknaren för ABSOLUTA cykler nollställs endast genom proceduren för återställning av fabriksinställningarna (motsvarande § Avsnitt).

■ 4 SAFE FLOW

Denna funktion räknar personerna som går in/ut för att hantera kapacitet och kö i en lokal och ställer in maximalt antal personer som får vara inne i lokalen.

FUNKTION

INAKTIVERAD = inaktiverar SAFE FLOW

PEOPLE IN AUTO = aktiverar räkning och larm. När maximalt antal tillåtna personer uppnås, aktiveras larmet (40).

PEOPLE IN ENDAST OUT = aktiverar räkning och larm. När maximalt antal tillåtna personer uppnås, aktiveras larmet (40) och dörren medger inte tillträde förrän antalet personer inuti lokalen sjunker under den inställda tröskeln.

PEOPLE IN ANTAL

Ställer in maximalt antal tillåtna personer (1...1000)

PEOPLE IN UPDATE

Vid behov kan räkningen av personerna inuti lokalen justeras manuellt (0...1000)

OBS: I ett nätverk INTERCOM (se kapitel § INTERCOM) måste SAFE FLOW (FUNKTION, PEOPLE IN ANTAL, PEOPLE IN UPDATE) programmeras på MASTER-enheten. Därefter går det att aktivera SAFE FLOW även på de enskilda SLAVE-korten med hjälp av parametern PEOPLE IN SLAVE som endast visas på SLAVE-korten.



För anslutningarna, konfigurationerna och de nödvändiga anordningarna, se instruktionerna för SAFE FLOW.

MENY 6 DATUM / TID

■ STÄLL IN DATUM

Ställ in datum i dd/mm/åå.

■ STÄLL IN TID

Ställ in tiden i HH:mm.

MENY 7 TIMER

Se § Kapitel TIMER.

Med denna programmering kan man: ställa in funktionsläget i önskade TIDSIN-

TERVALLER för en eller flera veckodagar. Ställ in eventuella JOKER. När TIMERN är aktiv ställs dörrrens funktionsläge automatiskt in i enlighet med de programmerade tidsintervallerna och på HOME PAGE visas signaleringen T. För att manuellt ändra ett funktionsläge som aktiveras från TIMERN måste timern först inaktiveras.

■ 1 TIMERNS STATUS

Ger möjlighet att aktivera/inaktivera TIMERN: AKTIVERAD, INAKTIVERAD (den verkställda programmeringen sparas i minnet men verkställs inte).

■ 2 MÅNDAG... 8 SÖNDAG

Ger möjlighet att programmera veckodagarna: välj dag, välj TIDSINTERVALL, tilldela funktionsläge och ställ in START- och SLUT-tid för TIDSINTERVALLET. Gör på samma sätt för övriga önskade TIDSINTERVALLER.

■ 9 MÅN-SÖN, 10 MÅN-FRE

Ger möjlighet att snabbt programmera grupper med veckodagar med samma TIDS-INTERVALLER: välj gruppen med dagar (från MÅN-SÖN eller från MÅN-FRE). Välj TIDSINTERVALL, ställ in tid för START och SLUT och tilldela funktionsläge. Gör på samma sätt för övriga önskade TIDSINTERVALLER. Tillämpa programmeringen på gruppen med dagar genom att markera TILLÄMPA. Eventuella redan existerande programmeringar på de enskilda dagarna skrivs över.

■ 11 JOKER

Ger möjlighet att programmera TIMERNS funktion i JOKER-intervallerna (en eller flera dagar som kräver en annan programmering): programmera de önskade TIDSINTERVALLERNA av typen JOKER (funktionsläge och tid för START och SLUT).

■ 12 JOKER-INTERVALLER

För att tillämpa programmering av typen JOKER på enskilda dagar eller INTERVALLER med flera dagar: aktivera ett INTERVALL, fastställ datum för START och SLUT INTERVALL. Gör på samma sätt för övriga önskade INTERVALLER.

MENY 8 LÖSENORD

Personal som tillåts använda lösenordet för att välja automatikens funktionsläge (ANVÄNDARE) måste hålla lösenordet för sig själv.

En ANVÄNDARE kan endast ändra LÖSEN ANVÄND.. INSTALLATÖREN kan ändra båda lösenorden.

■ LÖSEN INSTALL.

Ger möjlighet att ändra LÖSEN INSTALL..

Skriv in det existerande LÖSEN INSTALL., sedan NYTT LÖSEN och tryck på OK. Upprepas NYTT LÖSEN och bekräfta med OK. Om LÖSEN inte upprepas korrekt kommer SDK EVO att fortsätta fråga efter bekräftelse.

■ LÖSEN ANVÄND.

Ger möjlighet att ändra LÖSEN ANVÄND..

Skriv in existerande LÖSEN INSTALL. eller LÖSEN ANVÄND. och gör sedan på samma sätt som för LÖSEN INSTALLATÖR.

MENY 9 INFO

Ger möjlighet att visa firmware-versioner (APP) för SDK EVO, för kortet E1SL, för kortet DM om KIT DM är installerat, och för de installerade anordningarna.

Om t är aktiverad visas följande data:

ID: unik identifikationskod för kortet (E1SL) - alfanumerisk kod med 23 siffror

CH: nr på den programmerade kommunikationskanalen

15. SIMPLY CONNECT

Molnplattformen Simply Connect medger fjärrstyrd kommunikation med automatiken.

Simply Connect kräver inkoppling av en anslutningsmodul FAAC som är ett tillval och som väljs baserat på teknologin som ska användas:

- XMB (teknikerna GSM för mobil, Bluetooth Low Energy)
- XWBL (teknikerna WiFi, LAN, Bluetooth Low Energy).



I syfte att skydda personer och föremål måste automatiken övervakas under hela tiden de fjärrstyrda operationerna pågår (aktiveringar, SETUP och/eller ändringar av funktionsparametrar) och obehöriga personer måste hållas på behörigt avstånd.



Simply Connect erfordrar en firmware E1SL som uppdaterats till version FW 4.0 eller senare.

När programmering från Simply Connect pågår är programmering från kortet/SDK EVO blockerad (☒ på displayen).

1. Koppla in anslutningsmodulen i till syftet avsedda instickskontakter.
2. Ge ström till kortet och kontrollera lysdioderna för signalering (se instruktionerna till anslutningsmodulen).
3. Aktivera Simply Connect på kortet genom att tilldela en kommunikationskanal (CH).
 - från kort:
Grundläggande programmering, funktion ☒:
1 = CH 1, 2 = CH 2, 3 = CH 3, 4 = CH 4, 0 = INTE aktiverad eller
 - från SDK EVO:
☒/PROGRAMMERING/Simply Connect/1...4 (0 = INTE aktiverad)
4. Installera app Simply Connect för installatören (se instruktionerna för den använda anslutningsmodulen).

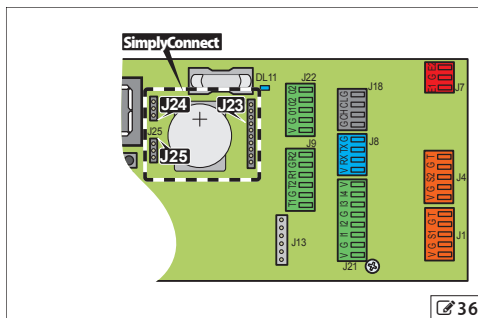

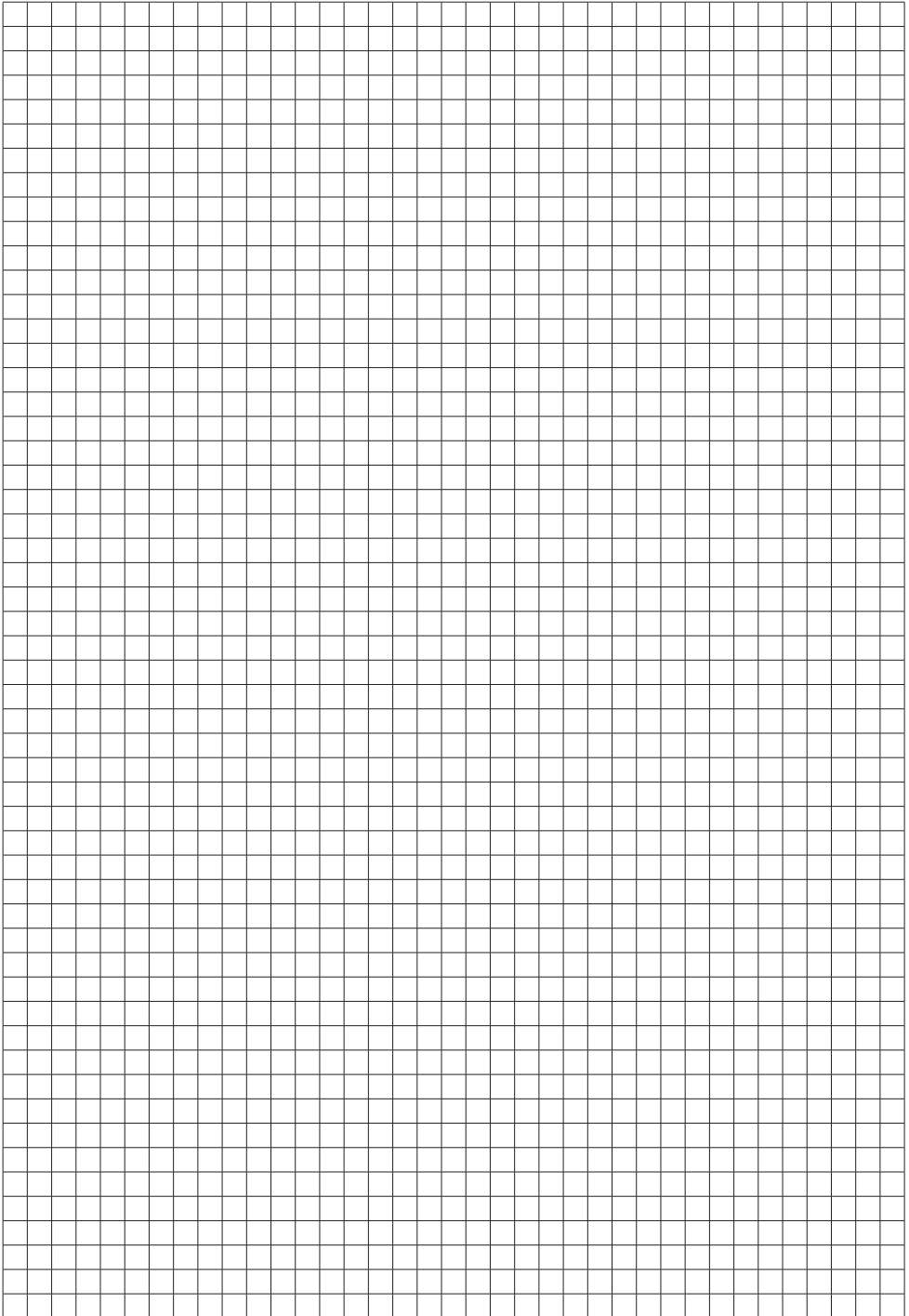

FAAC

FAAC S.p.A. Soc. Unipersonale
Via Calari, 10 - 40069 Zola Predosa BOLOGNA - ITALY
Tel. +39 051 61724 - Fax +39 051 09 57 820
www.faac.it - www.faacgroup.com

