



IT

Delimitare il cantiere di lavoro (anche temporaneo) e vietare l'accesso/passaggio. Per i paesi CE rispettare la normativa di recepimento alla Direttiva Cantieri europea 92/57/EC.

Il testo completo della dichiarazione di conformità UE è disponibile al seguente indirizzo Internet: <http://www.faac.biz/certificates>

EN

Close off the work site (even temporarily) and prevent access/transit. EC countries must comply with the legislation that transposes the European Construction Site Directive 92/57/EC.

The full text of the EU declaration of conformity is available at the following Internet address: <http://www.faac.biz/certificates>

FR

Délimiter le chantier de travail (même temporaire) et interdire l'accès/passage. Pour les pays CE respecter la réglementation de transposition de la Directive Chantiers européenne 92/57/EC.

Le texte complet de la déclaration de conformité UE peut être lu à l'adresse Internet suivante : <http://www.faac.biz/certificates>

DE

Den (auch vorübergehenden) Arbeitsbereich abgrenzen und den Zutritt/Durchgang untersagen. In den EU-Ländern müssen die Rechtsvorschriften zur Umsetzung der europäischen Baustellenrichtlinie 92/57/EC beachtet werden.

Der vollständige Text der EU-Konformitätserklärung ist unter der folgenden Internetadresse verfügbar: <http://www.faac.biz/certificates>

ES

Delimita la zona de la obra (aunque sea provisoria) e impida el acceso al área y el tránsito dentro de la misma. En los países de la CE debe respetarse la normativa de adaptación a la Directiva de Obras europea 92/57/EC.

El texto completo de la declaración de conformidad UE está disponible en la siguiente dirección de Internet: <http://www.faac.biz/certificates>

NL

Baken de werf af waar gewerkt wordt (ook als dit maar tijdelijk is) en verbied de toegang/passage. Voor landen van de EU moet de

norm worden nageleefd die de Europese richtlijn inzake bouwplaatsen 92/57/EC in uitvoering brengt.

De volledige tekst van de EU-conformiteitsverklaring is beschikbaar op de volgende website: <http://www.faac.biz/certificates>

SE

Spärra av arbetsplatsen (även tillfällig) och förbjud tillträde/genomgång. Inom EU måste det europeiska byggplatsdirektivet respekteras 92/57/EC. Den fullständiga texten med EU-försäkran om överensstämmelse finns tillgänglig på följande webbadress: <http://www.faac.biz/certificates>

RU

Всегда ограждайте зону проведения работ (даже временных) и принимайте меры по предотвращению доступа/прохода/проезда неуполномоченных лиц и транспортных средств. Для стран ЕЭС должны соблюдаться требования директивы «Временные строительные площадки» 92/57/EC.

Полный текст декларации соответствия ЕС находится на следующем веб-сайте: <http://www.faac.biz/certificates>

PT

Delimitar o canteiro de obras (mesmo se temporário) e proibir o acesso/passagem. Para os países CE respeitar a normativa de transposição à Diretriz de Canteiros europeia 92/57/EC.

O texto completo da declaração de conformidade da UE está disponível no seguinte endereço da Internet: <http://www.faac.biz/certificates>

PL

Wyznaczyć strefę roboczą (również tymczasową) i zakazać dostępu do niej/przechodzenia. W przypadku krajów UE należy przestrzegać przepisów wdrażających do europejskiej dyrektywy dot. placów budowy 92/57/EC.

Pełen tekst deklaracji zgodności UE dostępny jest na następującej stronie internetowej: <http://www.faac.biz/certificates>

AR

قم بتحديد مكان العمل (حتى لو كان مؤقتاً) وامنع الدخول/العبور. فيما يتعلق بالمجموعة الأوروبية التزم بقانون استيعاب التوجيه الأوروبي لأماكن العمل 92/57/EC.

يمكن الحصول على النص الكامل لإقرار مطابقة الاتحاد الأوروبي عن طريق عنوان الإنترنت التالي: <http://www.faac.biz/certificates>

1. INSTALLAZIONE DEL CILINDRO - CYLINDER INSTALLING- INSTALLATION DU CYLINDRE - ZYLINDER EINBAUEN - INSTALACIÓN DEL CILINDRO - CILINDER INSTALLEREN

INSTALLATION AV CYLINDERN - УСТАНОВКА ЦИЛИНДРА - INSTALAÇÃO DO CILINDRO - INSTALACJA SIŁOWNIKA - تركيب الأسطوانة

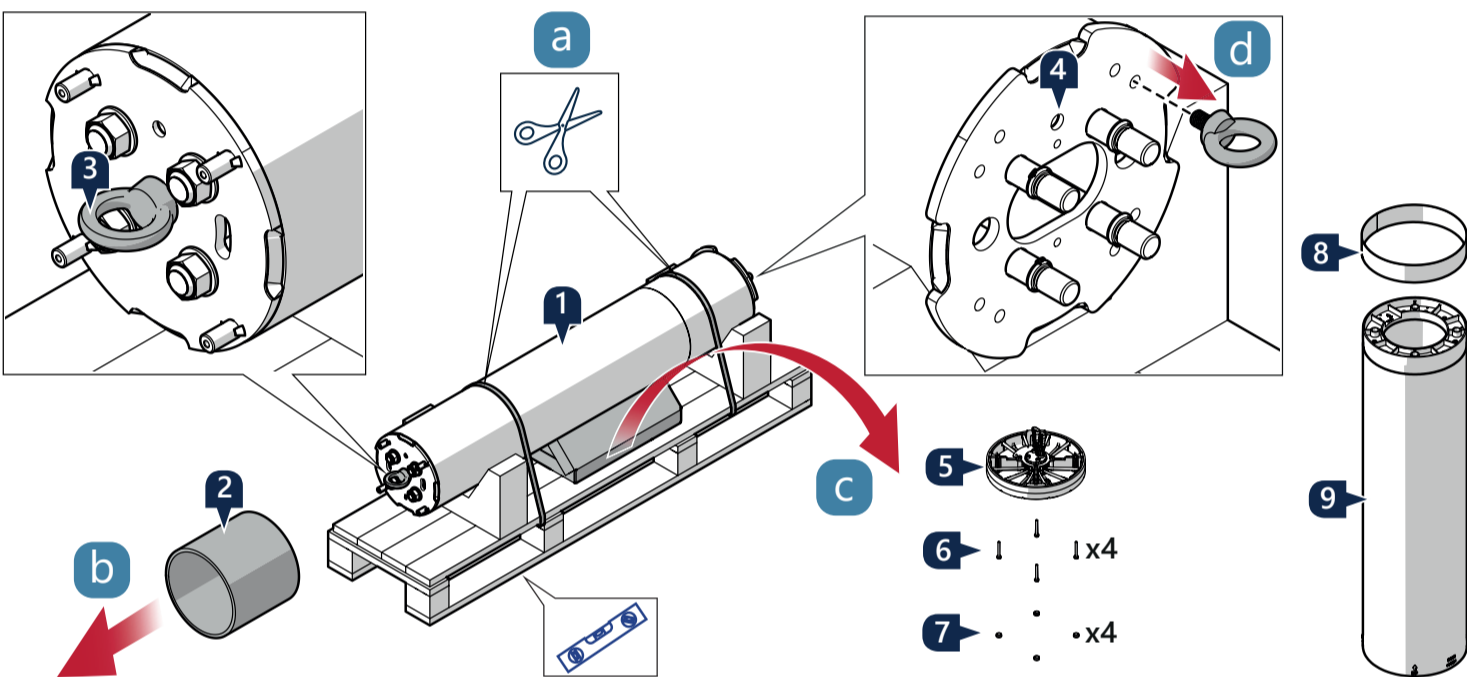

- 4 - foro per il passaggio del cavo delle luci LED.
- 4 - hole for the passage of the LED lights cable.
- 4 - trou pour le passage du câble des lumières LED.
- 4 - Loch für den Durchgang des Kabels der LED-Leuchten.
- 4 - agujero para el paso del cable de las luces LED.
- 4 - gat voor de doorgang van de kabel van de LED-verlichting.
- 4 - hål för passage av kabeln till LED-lamporna.
- 4 - Отверстие для кабеля светодиодных огней.
- 4 - furo para a passagem do cabo das luzes LED.
- 4 - otwór na przewód oświetlenia LED.

٤ - ثقب لتمرير كابل مصابيح الليد.

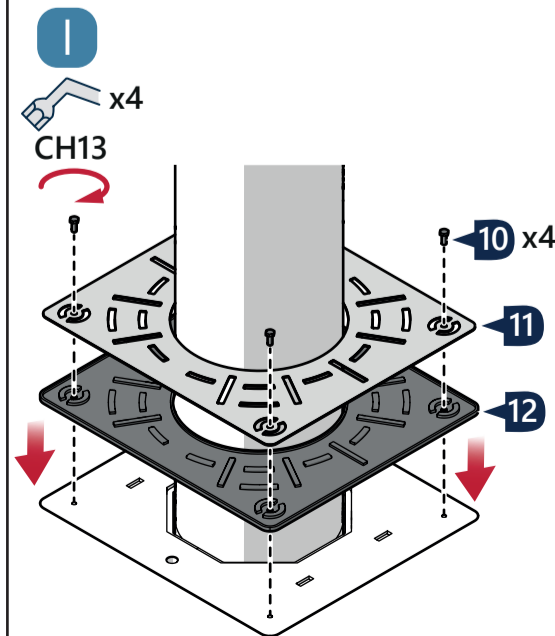
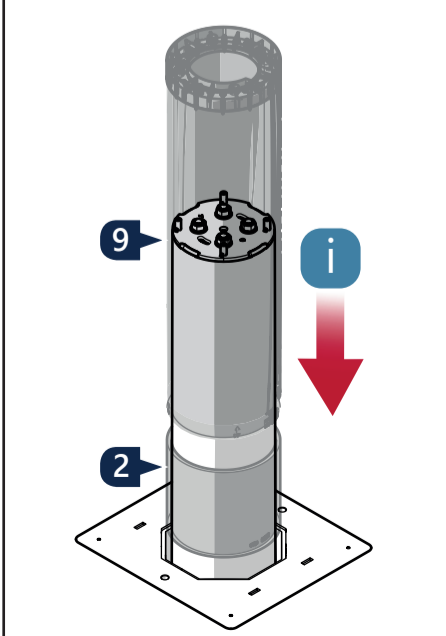
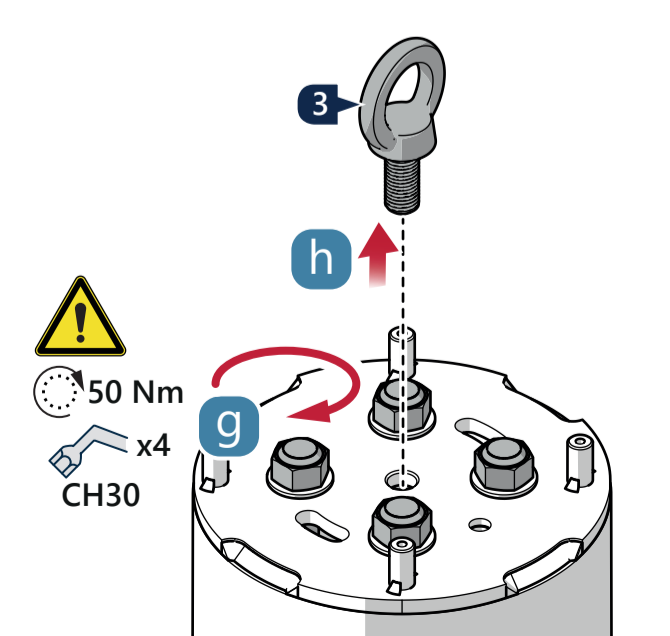
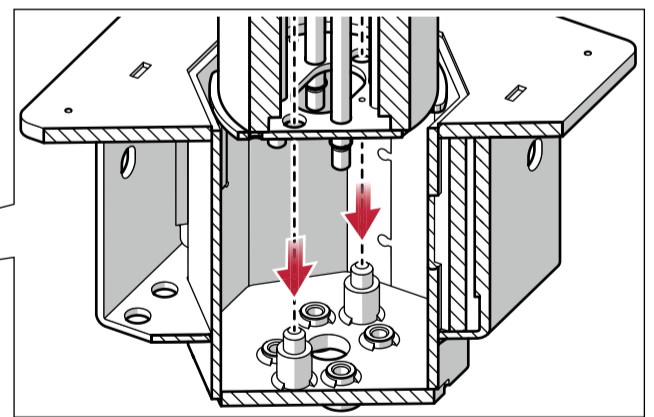
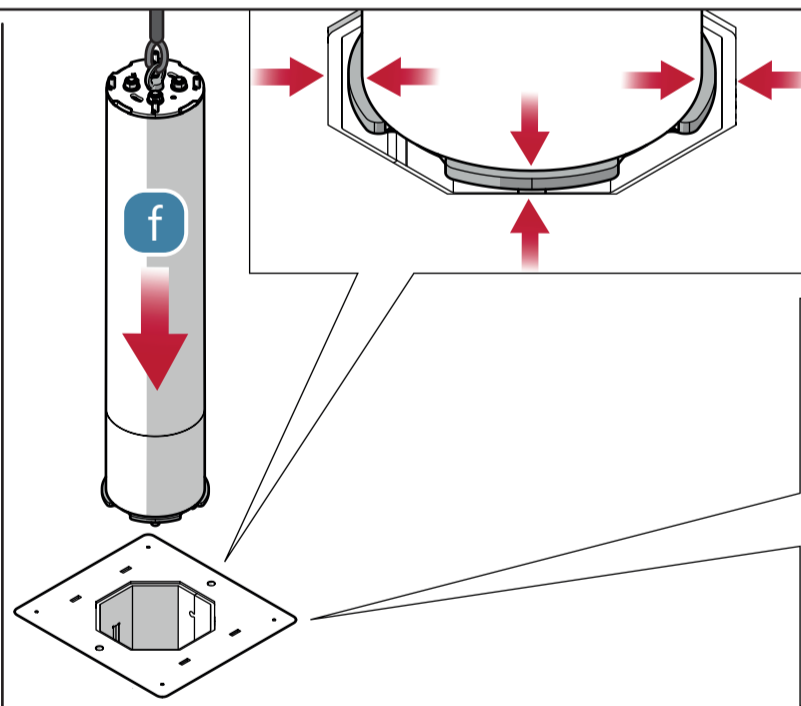
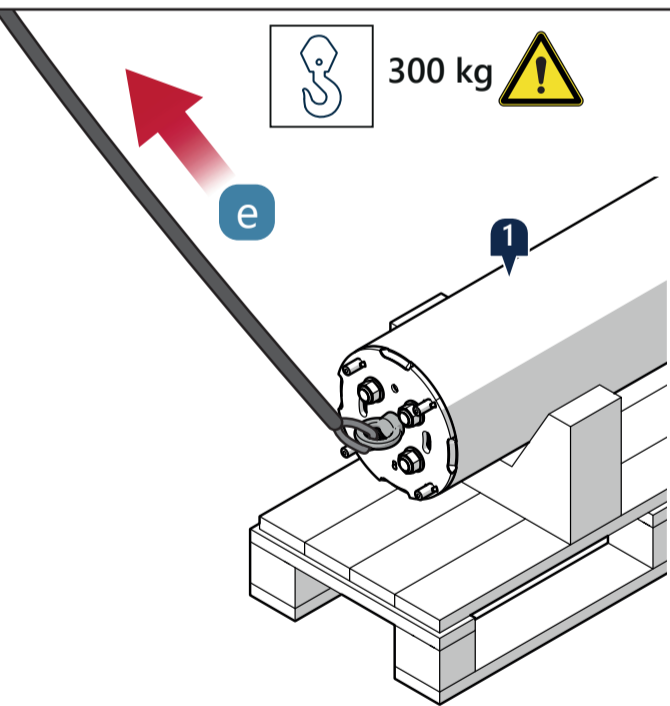

- 10, 11, 12 - forniti con la base interrata.
- 10, 11, 12 - supplied with the underground base.
- 10, 11, 12 - fournis avec la base souterraine.
- 10, 11, 12 - mit der unterirdischen Basis geliefert.
- 10, 11, 12 - suministrados con la base subterránea.
- 10, 11, 12 - geleverd met de ondergrondse basis.
- 10, 11, 12 - levereras med jordad bas.
- 10, 11, 12 - Поставляются с подземным основанием.
- 10, 11, 12 - fornecidos com a base enterrada.
- 10, 11, 12 - z bazą podziemną.
- 10, 11, 12 - الواردة مع القاعدة المدفونة.

LUCI LED - LED LIGHTS - LUMIÈRES LED - LED LICHTER - LUCES LED - LED LICHTEN - LED-LAMPOR - СВЕТОДИОДНЫЕ ОГНИ - LUZES LED - OŚWIETLENIE LED - مصابيح الليد

⚠ Tagliare i connettori. Collegare i fili delle luci LED e isolare gli altri fili.
 Cut the connectors. Connect the wires of the LED lights and insulate the other wires.
 Coupez les connecteurs. Connectez les fils des lumières LED et isolez les autres fils.
 Schneiden Sie die Stecker ab. Schließen Sie die Drähte der LED-Leuchten an und isolieren Sie die anderen Drähte.
 Corta los conectores. Conecte los cables de las luces LED y aisle los otros cables.
 Knip de connectoren door. Verbind de draden van de LED-lampjes en isoleer de andere draden.
 Skär kontakterna. Anslut trådarna till LED-lamporna och isolera de andra trådarna.
 Отрежьте разъемы. Соедините провода светодиодных огней и изолируйте остальные провода.
 Cortar os conectores. Conectar os fios das luzes LED e isolar os outros fios.
 Przeciąć złącza. Podłączyć przewody oświetlenia LED i zaizolować pozostałe przewody.
 اقطع الموصلات. قم بتوصيل أسلاك مصابيح الليد واعزل الأسلاك الأخرى.

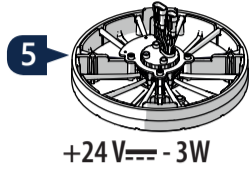

+24 V== - 3W

GND Marrone-Brown-Marron-Braun-Mar-
 rón-Bruin-Brun-Коричневый-Marrom-
 -Brązowy - بني
 +24 V== Blu-Blue-Bleu-Blau-Azul-Blauw-Blå-
 Синий-Azul-Niebieski أزرق

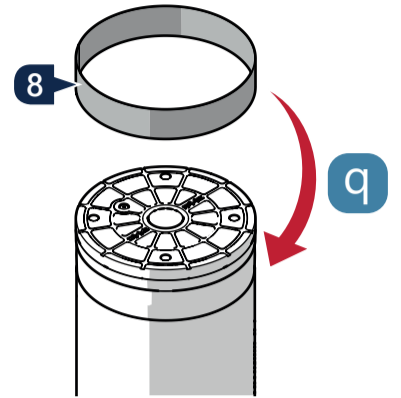
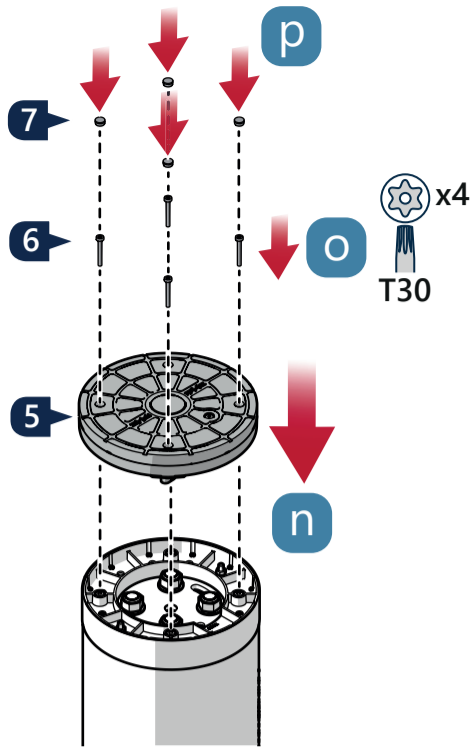
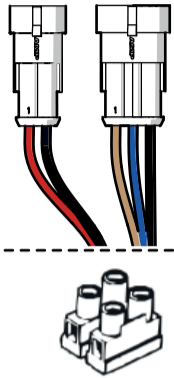

2. RIMOZIONE DEL CILINDRO - CYLINDER REMOVAL - ENLÈVEMENT DU CYLINDRE - ZYLINDER AUSBAUEN - DESMONTAJE DEL CILINDRO - CILINDER VERWIJDEREN - BORTTAGNING AV CYLINDERN - ДЕМОНТАЖ ЦИЛИНДРА - REMOÇÃO DO CILINDRO - WYMONTOWYWANIE SIŁOWNIKA - إزالة الأسطوانة

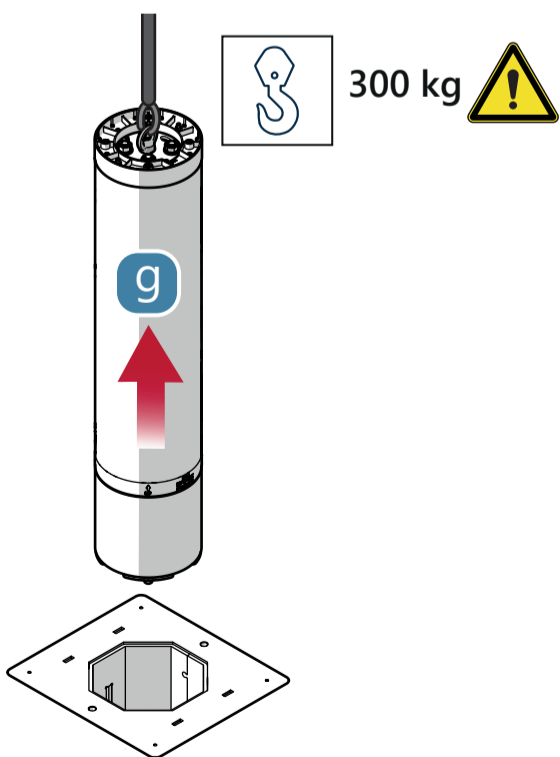
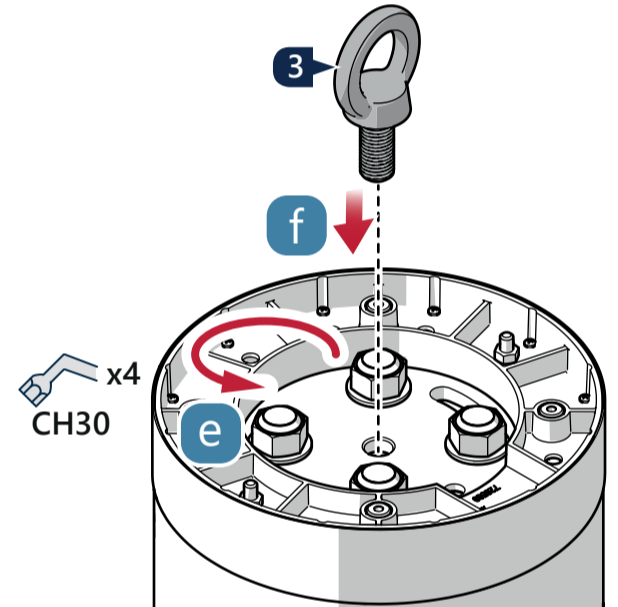
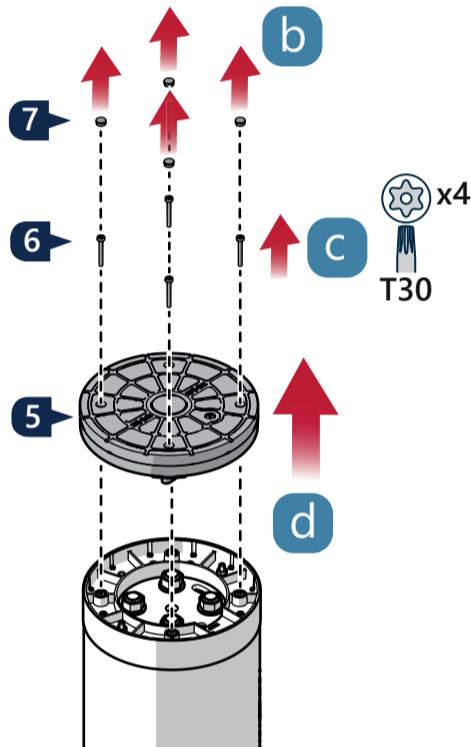
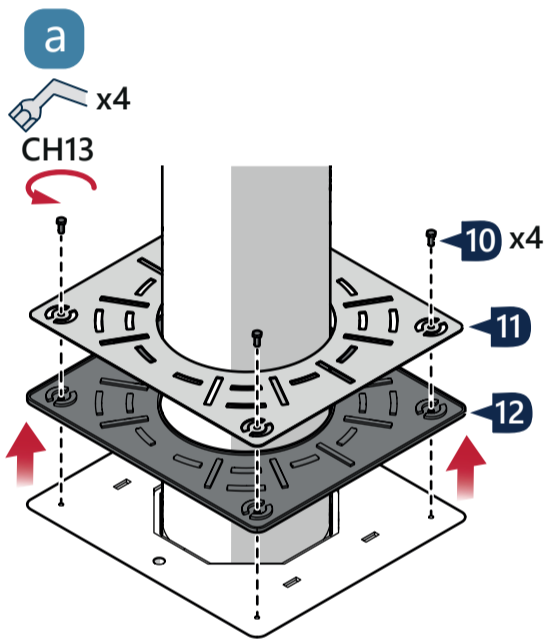

13 - venduto come accessorio.
 13 - sold as an accessory.
 13 - vendu comme accessoire.
 13 - als Zubehör verkauft.
 13 - vendido como accesorio.
 13 - verkocht als accessoire.
 13 - säljs som tillbehör.
 13 - Продаётся в качестве аксессуара.
 13 - vendido como acessório.
 13 - sprzedawany jako akcesorium.
 13 - مُباع كملحق.

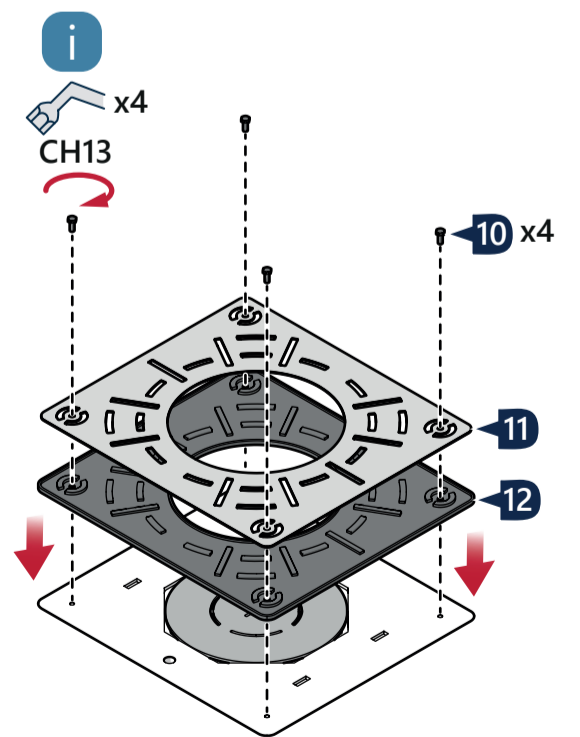
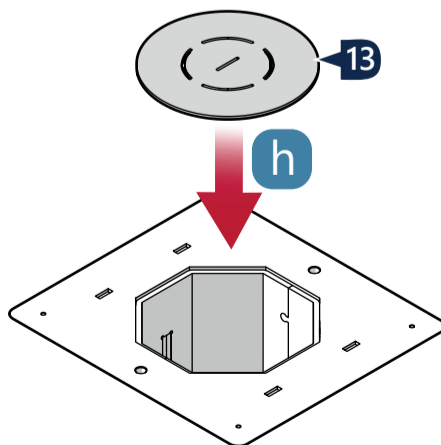

FAAC

FAAC S.p.A. Soc. Unipersonale
 Via Calari, 10 - 40069 Zola Predosa BOLOGNA - ITALY
 Tel. +39 051 61724 - Fax +39 051 09 57 820
 www.faac.it - www.faacgroup.com

